



**LIETUVOS FUTBOLO FEDERACIJA**

# **FUTBOLO KLUBŲ LICENCIJAVIMO TAISYKLĖS**



**VILNIUS  
RUGSĖJIS 2009 m**



**LIETUVOS FUTBOLO FEDERACIJOS FUTBOLO KLUBŲ LICENCIJAVIMO  
Taisyklių dalys**

I.	Bendroji dalis	3
II.	Licencijavimo sistemos administravimas	5
III.	Licencijos davėjas	6
IV.	Licencijos pareiškėjas	9
V.	Licencija	11
VI.	Dokumentai, jų pateikimo tvarka ir sprendimas dėl licencijos suteikimo	13
VII.	Specialieji klubų licencijavimo atvejai	15
VIII.	Licencijos ir apeliacijos mokesčiai. Licencijavimo išlaidų padengimas	16
IX.	Atsakomybė už taisyklių pažeidimus	16
X.	Baigiamosios nuostatos	17
XI.	Licencijavimo procedūra	18
XII.	<b>Sporto kriterijai</b>	<b>20</b>
XIII.	<b>Infrastruktūros kriterijai</b>	<b>23</b>
XIV.	<b>Personalo kriterijai</b>	<b>32</b>
XV.	<b>Teisiniai kriterijai</b>	<b>36</b>
XVI.	<b>Finansiniai kriterijai</b>	<b>38</b>
1	Priedas: Auditoriaus pasirinkimas	44
2	Priedas: Audituotos metinės finansinės ataskaitos	45
3	Priedas: Žaidėjų registracijos sąnaudų apskaitos reikalavimai	50
4	Priedas: Minimalūs reikalavimai F.02 kriterijui	52
5	Priedas: Minimalūs reikalavimai F.05 kriterijaus informacijai	52
6	Priedas: Minimalūs reikalavimai perspektyvinei finansinei informacijai	53
7	Priedas: Pareiga pranešti apie vėlesnius įvykius	53
8	Priedas: Licencijos davėjo sprendimas	53
9	Priedas: Reikalavimai LFF I lygos klubo finansinei dokumentacijai	62
10	Priedas: UEFA išimčių suteikimo procedūra	63
11	Priedas: UEFA klubų licencijavimo taisyklių nuostatų integravimas į nacionalines taisykles	65
12	Priedas: Klubų licencijavimo teisės delegavimas susietai lygai	66
13	Priedas: Individualioji klubų licencijavimo sistema	67
14	Priedas: Sąvokos ir apibrėžimai	68



**PATVIRTINTA**

Lietuvos futbolo federacijos  
Vykdomojo komiteto 2009 m.  
Rugsėjo 30 d. sprendimu.

**LIETUVOS FUTBOLO FEDERACIJA  
FUTBOLO KLUBŲ LICENCIJAVIMO TAIŠYKLĖS**

**I. BENDROSIOS NUOSTATOS**

***I.1. LICENCIJAVIMO TAIŠYKLĖS***

I.1.1. Šios taisyklės (toliau tekste - Taisyklės) nustato Licencijų, suteikiančių Klubui teisę dalyvauti Lietuvos futbolo federacijos organizuojamose A lygos futbolo klubų varžybose, LFF I lygos varžybose ir visose UEFA organizuojamose futbolo klubų varžybose, išdavimo, galiojimo ir anuliavimo tvarka, taip pat Licencijos gavėjų ir Licencijos davėjo teises ir pareigas bei taikomas sankcijas.

I.1.2. Šios Taisyklės parengtos vadovaujantis UEFA klubų licencijavimo taisyklėmis ir įsigalioja nuo 2009 m. rugsėjo 30d. Taisyklės pradedamos taikyti licencijuojant futbolo klubus 2010/11 m. UEFA varžybų sezonui ir 2010 m. Federacijos organizuojamų A lygos bei I lygos futbolo klubų varžybų sezonui.

I.1.3. Teisinis pagrindas šioms Taisyklėms parengti yra Lietuvos futbolo federacijos įstatų pakeitimai, patvirtinti LFF konferencijoje, įvykusioje 2002 metų gegužės mėn. 5 dieną, kuriais įkuriamas Licencijavimo komitetas, „išduodantis, keičiantis ir anuliuojantis licencijas futbolo klubams dalyvauti Federacijos organizuojamose „A“ lygos futbolo klubų varžybose bei visose UEFA organizuojamose futbolo klubų varžybose“, ir visi kiti įstatų pakeitimai, susiję su futbolo klubų licencijavimo sistemos įdiegimu Lietuvoje.

I.1.4. Licencijos davėjas - Lietuvos futbolo federacija (toliau tekste - Federacija), turinti išimtinę teisę išduoti ir anuliuoti Licencijas, išskyrus šiose Taisyklėse numatytus atvejus. Licencija išduodama tik vienam futbolo sezonui, todėl pasibaigus jos galiojimui būtina pateikti paraišką naujai Licencijai.

I.1.5. Šios Taisyklės privalomos visiems futbolo klubams, turintiems teisę ir pareiškusiems norą žaisti Lietuvos futbolo federacijos organizuojamose A lygos, I lygos varžybose, ir Lietuvos futbolo klubams, turintiems teisę ir pareiškusiems norą žaisti dalyvauti UEFA organizuojamose futbolo klubų varžybose. Licencijavimo procedūra, kuriai taikomos šios Taisyklės, bus pradėta įgyvendinti nuo 2009 m. spalio 15 d. VI.2.1 p. nustatyta tvarka. Kiekvieno sezono licencijavimo procedūros pradžia bus paskelbta aplinkraščiu kaip numatyta VI.1.1. p.

I.1.6. Jei nenurodyta kitaip, terminai „Licencijos davėjas“, „Licencijos gavėjas“, „Licencijos pareiškėjas“ ir kiti šiose Taisyklėse vartojami terminai turi tą pačią reikšmę, kaip ir Taisyklių priede Nr. 14 nurodyti terminai.

I.1.7. Licencijos davėjas garantuoja visiems Licencijų pareiškėjams informacijos apie juos konfidencialumą per visą licencijavimo procesą.



## ***1.2. LICENCIJAVIMO TIKSLAI IR UŽDAVINIAI***

I.2.1. Futbolo klubų licencijavimo paskirtis – užtikrinti europietiško futbolo kokybės standartą sporto, infrastruktūros, personalo ir administravimo, teisės ir finansų srityse, siekiant užtikrinti:

- vienodas dalyvavimo varžybose sąlygas visiems futbolo klubams;
- nuolatinį jaunų futbolo žaidėjų tobulėjimo skatinimą bei prioritetinį požiūrį į jų rengimą ir auklėjimą;
- investavimą į jaunimo futbolo programas;
- bendrų visai Europai palyginamųjų kriterijų klubams rengimą finansų, sporto, teisinėje, personalo, administracinėje ir infrastruktūros srityje;
- vadovavimąsi sąžiningo žaidimo principu tiek aikštėje, tiek už jos ribų;
- futbolo klubų infrastruktūros suderinimą su šiuolaikiniais UEFA kokybės standartais;
- futbolo varžybų dalyvių galimybę naudotis vienodo kokybinio standarto sportiniais įrenginiais techniniu ir higienos požiūriu;
- futbolo sirgalių saugumą ir komfortą stebint futbolo varžybas;
- tinkamas darbo sąlygas žiniasklaidos atstovams;
- tarptautinių vieno sezono rungtynių tęstinumą;
- įstatymų ir kitų teisės normų, susijusių su teisiniu klubo statusu bei jo dalyvavimu varžybose, vykdymą;
- tinkamą klubų valdymo ir administravimo lygį;
- finansinių ir ekonominių klubo galimybių plėtimą, futbolo klubų skaidrumo ir prestižo didinimą;
- tinkamą futbolo klubo kreditorių teisių ir teisėtų interesų apsaugą;
- sąžiningo žaidimo principo taikymą varžybų finansiniams aspektams.

## ***1.3. KRITERIJAI***

Reikalavimai Licencijos pareiškėjui skirstomi į penkias kategorijas (sportiniai, infrastruktūros, personalo ir administraciniai, teisiniai ir finansiniai). Kiekviena kategorija skirstoma į tris klases – A, B ir C (privalomieji kriterijai A ir B, ir rekomendacinis pažangios praktikos kriterijus C). Prie kiekvieno kriterijaus taisyklėse nurodoma kokios klasės tai kriterijus ir kokioms varžyboms jis taikomas.

Klasės apibrėžiamos taip:

a) A kriterijai – „PRIVALOMA“. Jei Licencijos pareiškėjas netenkina kurio nors A kriterijaus, jam negali būti išduota licencija dalyvauti UEFA klubų varžybose, Federacijos organizuojamose A lygos ir I lygos varžybose;

b) B kriterijai – „PRIVALOMA“. Jei Licencijos pareiškėjas netenkina kurio nors B kriterijaus, jam taikomos Licencijos davėjo nustatytos sankcijos, tačiau jam vis dėlto gali būti suteikiama licencija dalyvauti UEFA klubų varžybose, Federacijos organizuojamose A lygos ir I lygos varžybose;



c) C kriterijai – „PAŽANGI PRAKTIKA”. C kriterijai – tai pažangios praktikos rekomendacijos. Neįvykdžius C kriterijų sankcijos netaikomos ir licencija išduodama. Vėliau kai kurie C kriterijai gali tapti „PRIVALOMAI”.

## II. LICENCIJAVIMO SISTEMOS ADMINISTRAVIMAS

II.1. Licencija išduodama griežtai laikantis Licencijavimo procedūros nuostatų.

II.2. Licencijos davėjas yra Federacija. Ji tvarko licencijavimo sistemą, skiria reikiamus licencijavimo organus ir nustato reikiamus procesus.

II.3. Įgyvendinus tam tikras sąlygas, nurodytas Taisyklių priede Nr. 12, Federacija gali deleguoti klubų licencijavimo sistemos valdymą su ja susietai lygai. Santykiuose su UEFA Federacija lieka atsakinga už klubų licencijavimo sistemos įgyvendinimą nepriklausomai nuo to ar ši funkcija yra deleguota ar ne.

II.4. Federacija įsteigia du nepriklausomus sprendimus priimančius organus:

- a) Licencijavimo komitetą (pirmoji instancija);
- b) Apeliacinį licencijavimo komitetą (apeliacinė instancija).

II.5. Sprendimą dėl Licencijos išdavimo priima ir Licenciją Licencijos davėjo vardu išduoda Licencijavimo komitetas arba Apeliacinis licencijavimo komitetas atsižvelgiant į Licencijavimo procedūros etapą. Licencijavimo komitetas ir Apeliacinis licencijavimo komitetas yra nepriklausomi vienas nuo kito Licencijos davėjo sprendimų priėmimo organai. Licenciją pasirašo Federacijos Prezidentas ir Licencijavimo komiteto pirmininkas.

II.6. Licencijavimo ir Apeliacinį licencijavimo komitetus techniškai aptarnauja bei kitas Taisyklėse nustatytas licencijavimo funkcijas atlieka Federacijos Licencijavimo skyrius.

II.7. Nuobaudas dėl Taisyklių reikalavimų (susijusių su kriterijų vykdymu ir Licencijos išdavimu) pažeidimo skiria Licencijavimo komitetas Licencijavimo skyriaus teikimu kaip numatyta IX skyriuje.

II.8. Kito nei nurodyta II.7 punkte pobūdžio pažeidimus, t.y. pateikti suklastoti ar žinomai neteisingi duomenys, kiti neteisėti ar neetiški veiksmai ar kitokio pobūdžio drausmės pažeidimas, nagrinėja pagal kompetenciją Federacijos drausmės komitetas kaip numatyta IX skyriuje.

II.9. Bet kuris Licencijavimo komiteto sprendimas dėl Licencijos suteikimo ar atsisakymo išduoti, priimtas šių Taisyklių pagrindu, gali būti apeliacine tvarka skundžiamas tiksliai Apeliaciniam licencijavimo komitetui, kuris priima galutinį ir neskundžiamą sprendimą. Apeliacinis skundas turi būti įteiktas ne vėliau kaip per 5 dienas nuo skundžiamo Licencijavimo komiteto sprendimo priėmimo.

II.10. Federacijos Vykdomasis komitetas turi išimtinę teisę Licencijavimo komiteto teikimu ar UEFA nurodymu keisti bet kurias Taisyklių nuostatas. Taisyklių pakeitimai Federacijos organizuojamoms A lygos, I lygos futbolo klubų varžyboms įsigalioja nuo jų priėmimo momento, jei pačiame sprendime nenurodyta kitaip, o UEFA organizuojamoms futbolo klubų varžyboms - nuo UEFA sprendimo momento, jei UEFA sprendime nenurodyta kitaip.

II.11. Licencijos davėjas užtikrina, kad visos UEFA klubų licencijavimo taisyklių nuostatos yra integruotos į šias Taisykles, kurios pateikiamos UEFA peržiūrai viena iš oficialių UEFA kalbų pagal iš anksto nustatytą procedūrą, detalizuotą priede Nr. 11.



II.12. UEFA turi teisę suteikti išimtis kai kurių UEFA klubų licencijavimo taisyklių reikalavimų atžvilgiu visiems Licencijos davėjo klubams ar atskiram klubui. Tai sprendžiama specialios procedūros metu pagal priede Nr. 10 išdėstytas nuostatas.

II.13. Licencijos davėjas visiems Licencijos pareiškėjams garantuoja Licencijos pareiškėjo informacijos, pateiktos Licencijos išdavimo proceso metu, konfidencialumą. Bet kuris asmuo, dalyvaujantis Licencijavimo procese ar paskirtas Licencijos davėjo, prieš pradėdamas vykdyti savo funkcijas, privalo pateikti Licencijavimo skyriaus vadovui rašytinį pasižadėjimą dėl konfidencialumo.

### III. LICENCIJOS DAVĖJAS

#### III.1. LICENCIJAVIMO KOMITETAS

III.1.1. Licencijavimo skyriaus vadovui pateikus ataskaitą Licencijavimo komitetas kaip pirmoji instancija sprendžia, ar remiantis Licencijos pareiškėjo pateiktais dokumentais bei vadovaujantis šiomis Taisyklėmis Licencijos pareiškėjui turi būti išduodama Licencija. Licencijavimo Komiteto sprendimai įsigalioja nuo jų priėmimo momento.

III.1.2. Licencijavimo komitetas taip pat sprendžia dėl sankcijų Licencijos pareiškėjui-gavėjui taikymo už šių Taisyklių reikalavimų (susijusių su Kriterijų vykdymu ir Licencijos išdavimu) pažeidimą, ir sankcijų pobūdžio kaip numatyta šių Taisyklių IX skyriuje, bei Licencijos (ir su tuo susijusių teisių) anuliovimo, numatyto šių Taisyklių V.9 punkte. Licencijavimo komiteto sprendimai įsigalioja nuo jų priėmimo momento.

III.1.3. Licencijavimo komitetas tvirtina auditorių, stadionų sertifikavimo ir apšvietimo sistemos sertifikavimo įmonių sąrašą. Licencijos pareiškėjas neturi teisės sudaryti sutarčių su Licencijavimo komiteto nepatvirtintomis įmonėmis ar asmenimis.

III.1.4. Licencijavimo komitetas sudaromas ir veikia šių Taisyklių, Komiteto nuostatų ir Federacijos įstatų pagrindu.

III.1.5. Licencijavimo komitetas sudaromas iš 5 (penkių) narių: komiteto pirmininkas ir keturi patarėjai. Komiteto pirmininką ir patarėjus Federacijos Prezidento teikimu 4 (ketveriems) metams skiria Vykdomasis komitetas.

III.1.6. Licencijavimo Komitetas gali priimti sprendimą paprastąja balsų dauguma tik tuo atveju, jei posėdyje dalyvauja ne mažiau kaip 3 (trys) nariai. Licencijavimo komiteto narių balsams pasiskirsčius po lygiai, lemia Licencijavimo komiteto pirmininko balsas.

III.1.7. Visi Licencijavimo komiteto posėdžiai protokoluojami. Licencijavimo komiteto sprendimas įforminamas raštu; atsisakymo išduoti Licenciją atveju nurodomos priežastys ir apeliacinio skundo pateikimo sąlygos.

III.1.8. Licencijavimo Komiteto narys skiriamas 4 (ketveriems) metams. Nario kadencijų skaičius neribojamas. Narys gali būti atleistas ar atšauktas iš savo pareigų anksčiau laiko tik tuo atveju, jei jis pažeidžia nepriklausomumo ir konfidencialumo pasižadėjimą arba kyla pagrįstų abejonių dėl jo tinkamumo toliau eiti pareigas.

III.1.9. Federacijos Vykdomasis komitetas turi teisę atšaukti bet kurį Licencijavimo komiteto narį trijų ketvirtadalių visų Vykdomojo komiteto narių sprendimu. Pasiūlymas atšaukti bet kurį Licencijavimo komiteto narį turi būti svarstomas, jei to raštu reikalauja ne mažiau kaip 1/2 Vykdomojo komiteto narių.



III.1.10. Nariui atsistatydinus anksčiau termino ar negalint eiti pareigų ilgiau kaip 30 (trisdešimt) dienų per metus, Federacijos Prezidento teikimu laikotarpiui iki pakeičiamo nario kadencijos pabaigos skiriamas naujas narys Vykdomojo komiteto sprendimu artimiausiame posėdyje.

III.1.11. Licencijavimo Komiteto nariu turi būti bent vienas kvalifikuotas teisininkas ir bent vienas kvalifikuotas auditorius.

III.1.12. Federacijos Vykdomasis komitetas, siekdamas užtikrinti kvalifikuotus Licencijavimo Komiteto sprendimus, gali Licencijavimo Komiteto nariams nustatyti ir kitus papildomus kvalifikacijos ar patirties reikalavimus.

III.1.13. Licencijavimo Komiteto narys negali būti Licencijavimo skyriaus darbuotojas.

III.1.14. Licencijavimo komiteto nariu negali būti Apeliacinio licencijavimo komiteto, Federacijos Drausmės komiteto, Federacijos Apeliacinio komiteto ar kitų Federacijos įstatuose numatytų teisingumo institucijų narys.

III.1.15. Licencijavimo komiteto narys privalo tenkinti konfidencialumo ir nepriklausomumo reikalavimus.

III.1.16. Kiekvienas Licencijavimo komiteto narys savo pareigas pradeda eiti tik pasirašęs pasižadėjimą dėl konfidencialumo ir nepriklausomumo.

III.1.17. Licencijavimo komiteto narys, prieš dalyvaudamas su Licencijos pareiškėju susijusių klausimų svarstyje ar balsavime, privalo susilaikyti, jei (i) kyla pagrįstų abejonių dėl jo nepriklausomumo Licencijos pareiškėjo atžvilgiu ar (ii) jei yra interesų konfliktas arba (iii) jei jis ar jo šeimos narys (sutuoktinis, vaikai, tėvai, broliai ar seserys) yra Licencijos pareiškėjo dalininkas, akcininkas, narys, verslo partneris, rėmėjas, konsultantas ar kitaip su Licencijos pareiškėju susijęs sutartiniais ar kitokiais santykiais asmuo.

III.1.18. Federacijos Vykdomasis komitetas turi teisę nustatyti papildomus Licencijavimo komiteto nario nepriklausomumo reikalavimus.

## **III.2. APELIACINIS LICENCIJAVIMO KOMITETAS**

III.2.1. Apeliacinis licencijavimo komitetas kaip apeliacinė licencijavimo sistemos instancija yra atskiras apeliacinis organas, nagrinėjantis Licencijos pareiškėjo, susijusio su priimtu sprendimu ir gavusio neigiamą atsakymą iš Licencijavimo komiteto ar Licencijavimo skyriaus vadovo, apeliacinius skundus dėl Licencijavimo komiteto sprendimų, susijusių su kriterijų vykdymu ir Licencijos išdavimu. Apeliacinio licencijavimo komiteto sprendimas yra galutinis, neskundžiamas ir privalomas nuo priėmimo momento.

III.2.2. Apeliacinis licencijavimo komitetas sudaromas ir veikia šių Taisyklių, komiteto nuostatų ir Federacijos įstatų pagrindu.

III.2.3. Apeliacinį licencijavimo komitetą sudaro 5 nariai: komiteto pirmininkas ir keturi patarėjai. Federacijos Prezidento teikimu komiteto pirmininką ir patarėjus 4 (ketveriems) metams skiria Vykdomasis komitetas.

III.2.4. Apeliacinis licencijavimo komitetas sprendimą gali priimti paprastąja balsų dauguma tik tuo atveju, jei posėdyje dalyvauja ne mažiau kaip 3 (trys) nariai. Apeliacinio licencijavimo komiteto narių balsams pasiskirsčius po lygiai lemia Apeliacinio licencijavimo komiteto pirmininko balsas.

III.2.5. Visi Apeliacinio licencijavimo komiteto posėdžiai protokoluojami. Apeliacinio licencijavimo komiteto sprendimas turi būti įformintas raštu nurodant atsisakymo išduoti Licenciją priežastis tuo atveju, jei atsisakoma išduoti Licenciją.



III.2.6. Apeliacinio licencijavimo komiteto narys skiriamas 4 (ketveriems) metams. Nario kadencijų skaičius neribojamas. Narys gali būti atleistas ar atšauktas iš savo pareigų anksčiau laiko tik tuo atveju, jei jis pažeidžia nepriklausomumo ir konfidencialumo pasižadėjimą arba kyla kitų pagrįstų abejonių dėl jo tinkamumo toliau eiti pareigas.

III.2.7. Federacijos Vykdomasis komitetas turi teisę atšaukti bet kurį Apeliacinio licencijavimo komiteto narį trijų ketvirtadalių visų Vykdomojo komiteto narių sprendimu. Pasiūlymas atšaukti bet kurį Apeliacinio licencijavimo komiteto narį turi būti svarstomas, jei to raštu reikalauja ne mažiau kaip 1/2 Vykdomojo komiteto narių.

III.2.8. Nariui atsistatydinus anksčiau termino ar negalint eiti pareigų ilgiau kaip 30 (trisdešimt) dienų per metus, Federacijos Prezidento teikimu laikotarpiui iki pakeičiamo nario kadencijos pabaigos skiriamas naujas narys Vykdomojo komiteto sprendimu artimiausiame posėdyje.

III.2.9. Apeliacinio licencijavimo komiteto nariu gali būti tik nepriekaištingos reputacijos asmuo. Bent vienas Apeliacinio licencijavimo komiteto narys turi būti kvalifikuotas teisininkas ir bent vienas – kvalifikuotas auditorius.

III.2.10. Federacijos Vykdomasis komitetas, siekdamas užtikrinti kvalifikuotus Apeliacinio licencijavimo komiteto sprendimus, gali Apeliacinio licencijavimo komiteto nariams nustatyti ir kitus papildomus kvalifikacijos ar patirties reikalavimus.

III.2.11. Apeliacinio licencijavimo komiteto narys negali būti Federacijos administracijos darbuotojas.

III.2.12. Apeliacinio licencijavimo komiteto nariu negali būti jokio kito Federacijos įstatyminio organo ar komiteto narys.

III.2.13. Apeliacinio licencijavimo komiteto nariu negali būti Federacijos Drausmės komiteto, Federacijos Apeliacinio komiteto ar kitų Federacijos įstatuose numatytų teisingumo institucijų narys.

III.2.14. Apeliacinio licencijavimo komiteto nariui keliami konfidencialumo ir nepriklausomybės (nešališkumo) reikalavimai.

III.2.15. Kiekvienas Apeliacinio licencijavimo komiteto narys savo pareigas pradeda eiti tik pasirašęs pasižadėjimą dėl konfidencialumo ir nepriklausomumo.

III.2.16. Apeliacinio licencijavimo komiteto narys, prieš dalyvaudamas su Licencijos pareiškėju susijusių klausimų svarstyme ar balsavime, privalo susilaikyti, jei (i) kyla pagrįstų abejonių dėl jo nepriklausomumo Licencijos pareiškėjo atžvilgiu ar (ii) jei yra interesų konfliktas arba (iii) jei jis ar jo šeimos narys ar artimas giminaitis (sutuoktinis, vaikai, tėvai, broliai ar seserys) yra Licencijos pareiškėjo dalininkas, akcininkas, narys, verslo partneris, rėmėjas, konsultantas ar kitaip su Licencijos pareiškėju susijęs sutartiniais ar kitokiais santykiais asmuo.

III.2.17. Federacijos Vykdomasis komitetas turi teisę nustatyti papildomus reikalavimus Apeliacinio licencijavimo komiteto nariui.

### **III.3. LICENCIJAVIMO SKYRIUS**

III.3.1. Licencijavimo skyrius (toliau tekste – Skyrius) yra Federacijos organizacinis padalinys, atsakingas už Licencijavimo sistemos administravimą ir veikimą. Skyriuje dirba kvalifikuoti darbuotojai.

III.3.2. Skyrius:

III.3.2.1. rengia ir įgyvendina Licencijavimo sistemą ir teikia pasiūlymus Federacijos Vykdomajam komitetui dėl jos tobulinimo;





- III.3.2.2. teikia administracinę pagalbą Licencijavimo ir Apeliaciniam licencijavimo komitetams;
- III.3.2.3. konsultuoja Licencijos gavėjus ir Licencijos pareiškėjus, aprūpina juos normatyvine ir metodine medžiaga;
- III.3.2.4. kontroliuoja Licencijos gavėjų veiklą Licencijos galiojimo laikotarpiu;
- III.3.2.5. registruoja Licencijas ir tvarko Licencijos davėjo Licencijų registrą;
- III.3.2.6. atlieka kontaktinio asmens vaidmenį bendradarbiaujant su UEFA ar kitų valstybių nacionalinių federacijų licencijavimo skyriais; teikia ataskaitas UEFA;
- III.3.2.7. kartu su Apeliaciniu licencijavimo komitetu oficialiai aiškina Taisyklių nuostatas;
- III.3.2.8. rengia ir koreguoja sąrašą dokumentų, būtinų Licencijai gauti;
- III.3.2.9. teikia Licencijavimo komitetui tvirtinti auditorių, stadionų sertifikavimo ir apšvietimo sistemos sertifikavimo įmonių sąrašą;
- III.3.2.10. vykdo kitas funkcijas, nustatytas šių Taisyklių, UEFA futbolo klubų licencijavimo taisyklių ar UEFA ir Federacijos valdžios organų;
- III.3.2.11. bendrauja su atitinkamais UEFA licencijavimo organais, pastariesiems retkarčiais atliekant Lietuvos futbolo klubų ar Licencijos davėjo patikrinimus.

III.3.3. Skyriaus darbuotojai, vykdydami savo pareigas, turi teisę patikrinti Licencijos pareiškėjo pateiktą informaciją ar duomenis Licencijos pareiškėjo buveinėje ar jo turimo turto buvimo vietoje.

III.3.4. Bent vienas iš Skyriuje dirbančių darbuotojų arba išorės finansinis konsultantas turi turėti finansinį išsilavinimą ir apskaitos ar audito diplomą, pripažintą Lietuvos Respublikos auditorių rūmų, arba turėti kelerių metų patirtį šioje srityje („kompetencijos pripažinimas“). Skyriaus etatų sąrašą tvirtina bei sutartis sudaro Federacijos generalinis direktorius.

III.3.5. Skyriui vadovauja Licencijavimo skyriaus vadovas („LS vadovas“). LS vadovą skiria ir atleidžia Federacijos generalinis direktorius.

III.3.6. Su Skyriaus darbuotoju gali būti sudaroma paslaugų teikimo sutartis.

III.3.7. Kiekvienas Skyriaus darbuotojas savo pareigas pradeda eiti tik pasirašęs pasižadėjimą dėl konfidencialumo.

## IV. LICENCIJOS PAREIŠKĖJAS

IV.1. Visiems futbolo klubams, dėl savo sportinių rezultatų ar UEFA sąžiningo žaidimo reitingo (UEFA varžybų atveju) iškovojuosiems teisę ir norintiems dalyvauti Federacijos organizuojamose A lygos, I lygos futbolo varžybose ir UEFA klubų varžybose, privaloma tvarka taikoma licencijavimo procedūra. Kiekvieno sezono licencijavimo procedūros pradžia skelbiama aplinkraščiu kaip numatyta VI.1.1 p.

IV.2. Išduodant licenciją neatsižvelgiama į Licencijos pareiškėjo teisinę formą (viešoji organizacija, akcinė bendrovė) ar statusą (mėgėjai, profesionalai ir kt.).

IV.3. Licencijos pareiškėjas – tai juridinis asmuo, visiškai atsakingas už nacionalinėse ir tarptautinėse klubų varžybose dalyvaujančią futbolo komandą, kuris yra:



a) juridinis asmuo pagal nacionalinius įstatymus ir (ar) Federacijos įstatus ir yra tiesioginis ar netiesioginis Federacijos narys (t.y. Federacijos nario narys), su sąlyga, jei narystė yra ne trumpesnė nei treji metai (UEFA ir A lyga) ir ne trumpesnė nei vieni metai (I lyga) skaičiuojant nuo sezono, kuriam klubas licencijuojasi, pradžios (toliau tekste – registruotasis narys);

b) juridinis asmuo pagal nacionalinius įstatymus ir (ar) Federacijos įstatus, sudaręs sutartį su registruotuoju nariu (toliau tekste – futbolo bendrovė arba įmonė).

IV.4. Pateikti paraišką Licencijai ir ją gauti gali tik registruotasis narys ar futbolo bendrovė. Fizinis asmuo negali teikti paraiškos Licencijai ir jos gauti.

IV.5. Licencijos pareiškėjas yra visiškai atsakingas už dalyvavimą nacionalinėse ir tarptautinėse futbolo varžybose bei už klubų licencijavimo kriterijų vykdymą.

Konkrečiai, Licencijos pareiškėjas privalo užtikrinti, kad:

a) visi žaidėjai būtų užregistruoti Federacijoje, o žaidėjai profesionalai būtų sudarę rašytinę darbo sutartį su registruotuoju nariu arba įmone (FIFA Žaidėjų statuso ir perėjimo iš klubo į klubą taisyklių 2 ir 5 straipsniai);

b) visos su sutartiniais ir teisiniais santykiais susijusios kompensacijos, sumokėtos žaidėjams, ir visos pajamos iš parduodamų bilietų, būtų apskaitomos registruotojo nario ar įmonės buhalterinėse knygosė;

c) Licencijos pareiškėjas prisiims visą atsakomybę už futbolo komandą, sudarytą iš registruotojų žaidėjų, dalyvaujančių nacionalinėse ir tarptautinėse varžybose;

d) Licencijos davėjui būtų suteikta visa reikiama informacija ir (ar) dokumentai, įrodantys, kad laikomasi licencijavimo reikalavimų, susijusių su sportiniais, infrastruktūros, personalo ir administraciniais, teisiniais ir finansiniais kriterijais;

e) Licencijos davėjui būtų suteikta informacija apie ataskaitinę įmonę ar įmones, apie kurias turi būti pateikta sportinė, infrastruktūros, personalo ir administracinė, teisinė ir finansinė informacija. Licencijos davėjas įvertina, ar Licencijos pareiškėjo pasirinkta įmonė ar įmonės yra tinkama/tinkamos klubo licencijavimo požiūriu.

IV.6. Jei Licencijos pareiškėjas yra futbolo bendrovė, ji turi pateikti rašytinę sutartį su registruotuoju nariu; ši sutartis turi būti patvirtinta Federacijos ir joje privalo būti šios nuostatos:

a) futbolo bendrovė laikysis visų FIFA, UEFA, Federacijos ir lygos statutų, taisyklių ir sprendimų (su atitinkamais pakeitimais). Bendrovė laikysis visų sprendimų, priimtų šių institucijų;

b) futbolo bendrovė neturi teisės perleisti teisės dalyvauti nacionalinėse ar tarptautinėse varžybose;

c) futbolo bendrovės teisė dalyvauti varžybose baigiasi, jei baigiasi klubo, su kuriuo ji susijusi sutartiniais santykiais, narystė asociacijoje;

d) jei pradama futbolo bendrovės bankroto ar likvidavimo procedūra, teisė pateikti paraišką Licencijai tarptautinėse ir (ar) nacionalinėse varžybose pereina registruotajam nariui. Jei Licencija futbolo bendrovei jau suteikta, tuomet ji negali būti perduota registruotajam nariui; tačiau kitą sezoną teisė pateikti Licencijos paraišką pereina registruotajam nariui;

e) Federacija pasilieka teisę tvirtinti pavadinimą, kuriuo futbolo bendrovė dalyvaus nacionalinėse varžybose;



f) futbolo bendrovė kompetentingam nacionaliniam ar tarptautiniam arbitražo teismui reikalaujant pateiks informaciją ir dokumentus apie bendrovės dalyvavimą nacionalinėse ar tarptautinėse varžybose;

g) paskyrimo sutartis ir visi jos pakeitimai galioja tada, jei jie patvirtinti atitinkamo Federacijos organo.

IV.7. Licencijos pareiškėjas, siekdamas gauti licenciją, pateikia Licencijos davėjui raštišką prašymą, kuriame, greta pareiškimo dalyvauti licencijavimo procedūroje Licencijai gauti, išipareigoja vykdyti visas Licencijavimo sistemos nuostatas ir reikalavimus.

IV.8. Licencijos pareiškėjas turi pateikti pasirašytą raštišką vienašalį neatšaukiamą sutikimą su UEFA, FIFA, Federacijos įstatais, reglamentais, taisyklėmis ir sprendimais, IFAB nustatytais futbolo žaidimo taisyklėmis bei šiomis Lietuvos futbolo klubų licencijavimo taisyklėmis, o taip pat išipareigojimą visus ginčus tarp nario ir Federacijos, tarp nario ir kitų Federacijos narių, bei UEFA, FIFA ar jų narių spręsti tik FIFA, UEFA ir Federacijos įstatuose nustatyta tvarka. Šios nuostatos turi būti įtrauktos į Futbolo klubo įstatus.

IV.9. Licencijos pareiškėjas turi įrodyti ir užtikrinti, kad jis (i) turi teisę naudoti Futbolo klubo pavadinimą ar kitus jo faktiškai naudojamus logotipus; (ii) nekeis Futbolo klubo pavadinimo ar kitų jo faktiškai naudojamų logotipų reklamos tikslais, ir (iii) neprišiemė ir neprišieims sutartinių išipareigojimų su televizija, rėmėjais ar kitais ūkio subjektais, galinčių apriboti Futbolo klubo laisvę priimti sprendimus ar kitaip apriboti futbolo klubo valdymą Licencijos galiojimo laikotarpiu.

IV.10. Licencijos pareiškėjo teisinė steigimo vieta turi būti Federacijos teritorijoje ir visas namų varžybas jis turi žaisti tik šioje teritorijoje.

IV.11. Licencijos pareiškėjas privalo užtikrinti, kad Licencijavimo skyriui būtų pateikta visa reikalinga ir teisinga informacija bei dokumentai, leidžiantys įsitikinti, kaip futbolo klubas atitinka Taisyklėse nustatytus sportinius, infrastruktūros, personalo ir administravimo, teisinius ir finansinius kriterijus. Licencijos pareiškėjas taip pat privalo pateikti bet kokią Licencijavimo skyriaus pareikalautą papildomą informaciją, būtiną priimant sprendimą dėl Licencijos išdavimo. Licencijos pareiškėjas privalo sudaryti Licencijos davėjui sąlygas apžiūrėti Licencijos pareiškėjo naudojamą turtą ar patikrinti Licencijos davėjui pateiktų dokumentų originalus, esančius Licencijos pareiškėjo buveinėje Licencijavimo sezono metu ar vėliau. Licencijos pareiškėjas suteikia teisę Licencijos davėjo įgalotiems asmenims rinkti informaciją, susijusią su Licencijos išdavimu, laikantis galiojančių įstatymų nuostatų.

IV.12. Licencijos pareiškėjas per dešimt darbo dienų turi pranešti apie bet kurią įvyki, įvykusį po licencijavimo dokumentų pateikimo, reikšmingai pakeičiantį anksčiau pateiktą informaciją.

IV.13 Licencijos pareiškėjas klubų licencijavimo proceso metu gali pateikti prašymą pervesti jį į aukštesnio ar žemesnio lygio licencijavimo procesą, o pasirinkto atitinkamo varžybų lygio reikalavimai turi būti pilnai įgyvendinti iki iš anksto Licencijos davėjo nustatytų galutinių datų

## V. LICENCIJA

V.1. Licencija išduodama vadovaujantis šiomis Taisyklėmis.

V.2. Atitinkamo lygio Licencija suteikia futbolo klubui – Licencijos pareiškėjui – teisę dalyvauti:

V.2.1. visose UEFA organizuojamose futbolo klubų varžybose;



V.2.2. Federacijos organizuojamose A lygos futbolo klubų varžybose.

V.2.3. Federacijos organizuojamose I lygos futbolo klubų varžybose.

V.3. Federacija išduoda Licenciją dalyvauti minėtose varžybose kitą sezoną tik klubams, įvykdžiusiems šiose Taisyklėse išdėstytus privalomus kriterijus, nustatytus atitinkamo lygio varžybose, Taisyklėse nurodytais terminais.

V.4. Tačiau, nepaisant Licencijos davėjo sprendimo, Licencijos pareiškėjas turi įvykdyti ir visus reikalavimus pagal atitinkamus klubų varžybų nuostatus, kad būtų priimtas į atitinkamas klubų varžybas.

V.4.1. Dėl priėmimo į Federacijos organizuojamas A lygos, I lygos futbolo klubų varžybas, savo nuožiūra sprendžia Federacija.

V.4.2. Dėl priėmimo į visas UEFA futbolo klubų varžybas sprendžia UEFA ir jos kompetentingi organai savo nuožiūra. UEFA kompetentingi organai priima galutinį sprendimą dėl klubo priėmimo dalyvauti UEFA klubų varžybose. Sprendimai priimami remiantis UEFA jurisdikcija, įskaitant Sporto arbitražą Lozanoje kaip arbitražo instanciją (UEFA įstatų 61 ff straipsnis).

V.5. Sprendime apie Licencijos suteikimą ir Licencijoje nurodoma:

V.5.1. tikslus futbolo klubo pavadinimas, buveinė ir teisinė forma;

V.5.2. futbolo klubui priklausančių komandų pavadinimai;

V.5.3. sąrašas varžybų, kuriose gali dalyvauti futbolo klubas;

V.5.4. Licencijos galiojimo trukmė;

V.5.5. sprendimo išduoti Licenciją numeris;

V.5.6. Licencijos numeris;

V.5.7. Licencijos išdavimo data;

V.5.8. Licencijos davėjas;

V.5.9. Licencijos davėjo atstovų – Federacijos Prezidento ir Licencijavimo komiteto pirmininko parašai.

V.6. Licencijos formą nustato ir patvirtina Licencijavimo komitetas.

V.7. Licencija išduodama iki sezono pradžios ir galioja vienam sezonui – iki sezono, kuriam ji buvo išduota, pabaigos.

V.8. Licencija be išankstinio įspėjimo automatiškai netenka galios:

V.8.1. pasibaigus jos galiojimo laikotarpiui;

V.8.2. panaikinus Federacijos organizuojamą A lygą, I lygą

V.9. Licencijavimo komitetas Licencijavimo skyriaus teikimu turi teisę atšaukti licenciją šiais atvejais:

V.9.1. jei Licencijos gavėjas sezono metu tampa nemokus ir pradeda jo likvidavimo procedūrą pagal galiojančius įstatymus;

V.9.2. jei nevykdomos kurios nors Licencijos išdavimo sąlygos;

V.9.3. jei Licencijos gavėjas pažeidžia savo įsipareigojimus pagal šias Taisykles.



V.9.4. jei Licencijos gavėjas po licencijos suteikimo atsisako dalyvauti varžybose, kurioms buvo suteikta licencija.

V.10. Iš karto po licencijos anuliavimo Federacija privalo informuoti apie tai UEFA.

V.11. Klubui netekus licencijos UEFA teisingumo organai priima sprendimą dėl klubo pašalinimo iš einamųjų UEFA varžybų.

V.12. Licencija yra neperleidžiama.

V.13. UEFA pasilieka teisę taikyti klubui sankcijas ar pašalinti klubą iš būsimų UEFA klubų varžybų remdamasi galiojančiomis UEFA klubų varžybų taisyklėmis.

V.14. Licenciją anulavus sezono metu Licencijos davėjas sprendžia dėl Licencijos gavėjo dalyvavimo varžybose likusiam sezono laikotarpiui.

V.15. Licenciją anulavus Licencijos gavėjas privalo grąžinti Licencijos originalą per 5 dienas nuo pranešimo gavimo dienos.

V.16. Licencijavimo skyrius tvarko išduodamų Licencijų registrą, kuriame, be V.5 p. nurodytų duomenų, turi būti:

V.16.1. išduodant Licenciją – Licencijos registravimo pagrindas ir data;

V.16.2. anuliuojant Licenciją – Licencijos anuliavimo pagrindas ir data;

V.16.3. kiti svarbūs duomenys Licencijavimo skyriaus nuožiūra.

V.17. Visi Licencijų registre esantys duomenys nuo jų įrašymo laikomi teisingais ir išsamiais, kol jie nenuginčyti Federacijos įstatų nustatyta tvarka.

## **VI. DOKUMENTAI, JŲ PATEIKIMO TVARKA IR SPRENDIMAS DĖL LICENCIJOS SUTEIKIMO**

### ***VI.1. PATVIRTINANTIEJI DOKUMENTAI***

VI.1.1. Likus ne mažiau kaip 15 (penkiolika) dienų iki oficialios licencijavimo procedūros pradžios Licencijos davėjas išsiunčia visiems galimiems Licencijos pareiškėjams aplinkraštį, kuriame nurodoma licencijavimo procedūros pradžios data, dokumentų pateikimo terminai, Licencijos davėjo asmenys ryšiams, jų telefono ir fakso numeriai bei kita būtina informacija.

VI.1.2. Norėdamas dalyvauti licencijavimo procese Licencijai gauti, Licencijos pareiškėjas turi pateikti raštišką paraišką, kurioje nurodomi Licencijos pareiškėjo faktinis adresas, adresas korespondencijai, kontaktiniai telefono ir fakso numeriai, elektroninio pašto adresas, asmuo ryšiams ir jo (jos) pareigybė. Paraiškoje klubas turi išsipareigoti laikytis licencijavimo sistemos reikalavimų, nurodyti pasirinktą stadioną bei varžybas, kuriose siekiama rungtyniauti dalyvaujant licencijavimo procese.

VI.1.3. Licencijos pareiškėjui pateikus prašymą leisti dalyvauti licencijavimo procedūroje Licencijai gauti Licencijos davėjas išsiunčia Licencijos pareiškėjui dokumentų paketą, įskaitant kriterijus ir reikalingų dokumentų, įrodančių jų įvykdymą, sąrašą bei anketų formas, kurias reikia užpildyti. Dokumentų paketas išsiunčiamas per 5 dienas nuo prašymo gavimo dienos.

VI.1.4. Licencijos pareiškėjas turi pateikti Licencijos davėjui dokumentų originalus (kartu su kopijomis, jei originalus reikia grąžinti) ar notariškai patvirtintas dokumentų kopijas, pagrindžiančius kriterijų ir kitų reikalavimų įvykdymą; užpildytas Licencijos davėjo parengtas anketų formas bei



papildomus dokumentus, kurie, Licencijos davėjo nuomone, yra reikalingi kriterijų ir kitų reikalavimų įvykdymo pagrindimui.

VI.1.5. Licencijos pareiškėjo licencijavimo dokumentai turi būti tinkamai ir teisingai užpildyti, išsamūs ir pateikti laiku.

## **VI.2. DOKUMENTŲ PATEIKIMO GRAFIKAS**

VI.2.1. Atsižvelgiant į A lygos, I lygos futbolo klubų varžybų formatą (pavasaris-ruduo), Licencijos davėjas nustato tokį laiko grafiką Licencijos pareiškėjo, siekiančio gauti Licenciją dalyvauti Federacijos organizuojamų A lygos, I lygos futbolo klubų ir UEFA organizuojamų futbolo klubų einamųjų metų sezono varžybose, informacijai pateikti:

VI.2.1.1. Prašymas leisti dalyvauti licencijavimo procese Licencijai gauti – iki prieš tai einančių metų spalio mėnesio 15 dienos 17 valandos.

VI.2.1.2. A lygoje, UEFA varžybose siekiančių rungtyniauti futbolo klubų teisės, personalo, sporto, infrastruktūros kriterijų įvykdymą pagrindžiantys licencijavimo dokumentai – iki prieš tai einančių metų lapkričio mėnesio 20 dienos 17 valandos.

VI.2.1.3. I lygoje siekiančių rungtyniauti futbolo klubų teisės, personalo, sporto, infrastruktūros kriterijų įvykdymą pagrindžiantys licencijavimo dokumentai – iki prieš tai einančių metų gruodžio mėnesio 1 dienos 17 valandos.

VI.2.1.4. I lygoje siekiančių rungtyniauti futbolo klubų finansinių kriterijų įvykdymą pagrindžiantys licencijavimo dokumentai – iki einamųjų metų vasario mėnesio 1 dienos 17 valandos.

VI.2.1.5. A lygoje, UEFA varžybose siekiančių rungtyniauti futbolo klubų finansinių kriterijų įvykdymą pagrindžiantys licencijavimo dokumentai – iki einamųjų metų vasario mėnesio 10 dienos 17 valandos.

VI.2.2. Jei nurodyta diena sutampa su švenčių ar savaitgalio diena, paskutine dokumentų pateikimo diena laikoma kita darbo diena.

VI.2.3. Licencijos pareiškėjo pateikti dokumentai laikomi pateiktais laiku, jei jie tinkamai ir teisingai užpildyti, išsamūs ir pateikti iki nurodyto termino.

## **VI.3. PRANEŠIMAS APIE SPRENDIMĄ SUTEIKTI LICENCIJĄ**

VI.3.1. Licencijavimo komitetas apie savo sprendimą suteikti ar nesuteikti Licenciją paskelbia iki einamųjų metų kovo mėnesio 15 dienos.

VI.3.2. Licencijos pareiškėjas turi teisę teikti apeliacinį skundą dėl Licencijavimo komiteto priimto sprendimo kartu pateikdamas papildomą pagrindžiančią dokumentaciją. Apeliaciniai skundai turi būti pateikti Apeliaciniam licencijavimo komitetui per 5 kalendorines dienas nuo Licencijavimo komiteto sprendimo.

VI.3.3. Apeliacinio licencijavimo komitetas priima sprendimą ir visa licencijavimo procedūra užbaigiama iki einamųjų metų kovo mėnesio 31 dienos.

VI.3.4. Užbaigus Licencijavimo procedūrą Licencijos davėjas oficialiai paskelbia visų Licencijos gavėjų sąrašą Federacijos interneto puslapyje, o UEFA pateikia sąrašą Licencijos gavėjų, turinčių teisę dalyvauti UEFA organizuojamose futbolo klubų varžybose (pagal sportinius rezultatus ir šių Taisyklių reikalavimus).



## VII. SPECIALIEJI KLUBŲ LICENCIJAVIMO ATVEJAI

### **VII.1. KLUBŲ, NEATLIKUSIŲ LICENCIJAVIMO PROCEDŪROS, BET TURINČIŲ TEISĘ DALYVAUTI UEFA VARŽYBOSE REMIANTIS JŲ SPORTINIAIS REZULTATAIS, LICENCIJAVIMAS**

VII.1.1. Jei klubas pagal savo sportinius rezultatus turi teisę dalyvauti UEFA varžybose, bet nedalyvavo jokioje licencijavimo procedūroje arba dalyvavo licencijavimo procedūroje, kuri yra žemesnė arba netolygi A lygos klubams taikomai procedūrai, nes klubas nepriklauso A lygai, Federacija gali tokio klubo vardu prašyti taikyti specialiąją individualią klubų licencijavimo procedūrą, detalizuotą priede Nr. 13.

V.1.2. Remiantis tokia specialia paraiška dėl individualios licencijavimo sistemos taikymo, UEFA gali suteikti specialų leidimą dalyvauti tik tam tikrose UEFA klubų varžybose, taikomą tik tam pareiškėjui ir tik tam tikram sezonui.

### **VII.2. TEISĖ DALYVAUTI UEFA KLUBŲ VARŽYBOSE REMIANTIS UEFA SAŽININGO ŽAIDIMO VARŽYBOMIS**

VII.2.1. Jei klubas turi teisę dalyvauti UEFA klubų varžybose remiantis UEFA sąžiningo žaidimo varžybomis, klubas privalo įvykdyti visus privalomuosius minimalius kriterijus, nustatytus nacionalinių klubų licencijavimo taisyklių. Toks klubas turi turėti Federacijos išduotą Licenciją.

### **VII.3. LICENCIJAVIMAS KLUBŲ, ĮGIJUSIŲ TEISĘ DALYVAUTI FEDERACIJOS ORGANIZUOJAMOSE EINAMŲJŲ METŲ „A“ LYGOS, I LYGOS FUTBOLO KLUBŲ VARŽYBOSE PAGAL SPORTINIUS REZULTATUS (PAAUKŠTINTI IŠ ŽEMESNĖS LYGOS KLUBAI)**

VII.3.1. Futbolo klubai, pagal savo sportinius rezultatus turintys teisę dalyvauti Federacijos organizuojamose einamųjų metų A lygos, I lygos futbolo klubų varžybose (t.y. „paaukštinti“ iš žemesnės lygos), bet nėra žinomi licencijavimo proceso metu, privalo pateikti prašymus Licencijai gauti pagal šių Taisyklių nuostatas.

VII.3.2. Kai kurie reikalavimai futbolo klubams, dalyvaujantiems Federacijos organizuojamose A lygos, I lygos futbolo klubų varžybose, pirmuosius du sezonus po perkėlimo iš žemesnės lygos, gali būti supaprastinti, tačiau pradedant nuo pirmųjų dalyvavimo A lygoje metų turi būti įvykdyti visi minimalūs kriterijai kaip sąlyga dalyvauti UEFA varžybose.

VII.3.3. Licencijos davėjas, remdamasis UEFA nurodymais ir reikalavimais bei galiojančia tvarka, turi teisę Licencijos pareiškėjams, dalyvaujantiems Federacijos organizuojamose A lygos ar LFF I lygos futbolo klubų varžybose, pirmuosius du sezonus po perkėlimo iš žemesnės lygos, nustatyti supaprastintus licencijavimo reikalavimus. Supaprastintus reikalavimus Licencijavimo skyriaus teikimu tvirtina Licencijavimo komitetas.

VII.3.4. Futbolo klubai, turintys ar galintys turėti teisę dalyvauti A lygos, I lygos varžybose ir norintys gauti licenciją pagal supaprastintus reikalavimus paraiškoje Licencijavimo komitetui turi aiškiai nurodyti kriterijus, kuriems pageidauja išimčių.



## VIII. LICENCIJOS IR APELIACIJOS MOKESČIAI. LICENCIJAVIMO IŠLAIDŲ PADENGIMAS (APMOKĖJIMAS)

VIII.1. Licencijos pareiškėjas moka Licencijos mokestį, kurio protingą dydį nustato Federacijos Vykdomasis komitetas. Licencijos pareiškėjas Licencijos mokestį turi sumokėti prieš pateikdamas prašymą Licencijai gauti. Nesumokėjus Licencijos mokesčio, prašymas paliekamas nenagrinėtu.

VIII.2. Norėdamas pateikti apeliaciją, Licencijos davėjas turi sumokėti apeliacijos mokestį, kurio dydį nustato Federacijos Vykdomasis komitetas.

VIII.3. Visas Licencijos pareiškėjo išlaidas, susijusias su šių Taisyklių vykdymu, padengia pats Licencijos pareiškėjas.

## IX. ATSAKOMYBĖ UŽ TAIŠYKLIŲ PAŽEIDIMUS

IX.1. Licencijos pareiškėjui (Licencijos gavėjui) už šių Taisyklių reikalavimų, susijusių su kriterijų vykdymu ir Licencijos išdavimu, pažeidimą gali būti taikomos šios sankcijos:

IX.1.1. įspėjimas (A ir B kriterijai);

IX.1.2. bauda (A ir B kriterijai);

IX.1.3. Licencijos anulavimas (šių Taisyklių V.9 punkte numatytais atvejais – tik A kriterijai).

IX.2. Siekiant užtikrinti licencijavimo procedūros sklandumą ypatingas dėmesys kreipiamas į vėlavimą pateikiant dokumentus. Federacijos Vykdomojo komiteto sprendimu klubams gali būti taikomos sankcijos už kiekvieną trūkstamą dokumentą, laiku nepateiktą Licencijos gavėjui iki šiose Taisyklėse nurodytos dienos. Sankcijos dydį lemia vėlavimo laipsnis. Reikiamų dokumentų sąrašas pateikiamas Licencijos pareiškėjams licencijavimo procedūros pradžioje.

IX.3. Kiekvienu konkrečiu atveju aukščiau išvardintos sankcijos parenkamos atsižvelgiant į padaryto pažeidimo pobūdį ir sunkumą. Gali būti taikomos kelios sankcijos už tą patį pažeidimą.

IX.4. Sankciją skiria Licencijavimo komitetas ne vėliau kaip per 7 dienas nuo Licencijavimo skyriaus vadovo teikimo gavimo. Licencijavimo skyriaus vadovas teikime nurodo Taisyklių pažeidimo aplinkybes, įvardija pažeidimus ir pasiūlo taikytiną sankciją.

IX.5. Licencijos pareiškėjas (gavėjas) turi teisę apskusti Licencijavimo komiteto sprendimą per 5 kalendorines dienas nuo jo priėmimo Apeliaciniam licencijavimo komitetui.

IX.6. Apeliacinis licencijavimo komitetas išnagrinėja skundą ir ne vėliau kaip per 10 dienų nuo skundo gavimo priima galutinį sprendimą. Apeliacinio licencijavimo komiteto sprendimas yra galutinis ir neskundžiamas bei įsigalioja nuo jo priėmimo momento.

IX.7. Licencijavimo komitetas ar Apeliacinis licencijavimo komitetas, nustatęs, jog Licencijos pareiškėjas (gavėjas) ar su Licencijos pareiškėju susijęs sutartiniais ar kitokiais santykiais asmuo padarė kitokio pobūdžio pažeidimą, nei nurodyta IX.1 punkte, t.y. pateikė suklastotus ar žinomai neteisingus duomenis ar ėmėsi kitų neteisėtų ar neetiškų veiksmų ar padarė kitokio pobūdžio drausmės pažeidimą, perduoda šio pažeidimo klausimą, kartu su turimais faktais ir įrodymais, nagrinėti pagal kompetenciją Federacijos Drausmės komitetui Federacijos įstatuose nustatyta tvarka.

IX.8. UEFA ir (ar) jos paskirtieji organai (agentūros) pasilieka teisę bet kuriuos metu atlikti Licencijos davėjo patikrinimą vietoje ir, dalyvaujant Licencijos davėjui, paraišką pateikusio klubo





patikrinimą vietoje siekiant įsitikinti, kad Licencija buvo teisingai suteikta galutiniu ir privalomu Licencijos davėjo sprendimu. Nesilaikant minimalių privalomųjų reikalavimų, apibrėžtų UEFA patvirtintose Nacionalinėse klubų licencijavimo taisyklėse, UEFA gali taikyti sankcijas atsižvelgdama į pažeidimo pobūdį ir sunkumą.

IX.9. UEFA ir (ar) jos paskirtieji organai (agentūros) pasilieka teisę bet kuriuos metu atlikti Licencijos davėjo patikrinimą siekiant nustatyti, ar laikomasi minimalių pagrindinės procedūros reikalavimų. Nesilaikant minimalių privalomųjų reikalavimų UEFA gali taikyti sankcijas atsižvelgdama į pažeidimo pobūdį ir sunkumą.

IX.10. UEFA atliekamų patikrinimų vietoje kontekste, esant bet kuriam interpretavimo neatitikimui tarp UEFA oficialiosios kalbos ir nacionalinės kalbos formuluočių Nacionalinėse klubų licencijavimo taisyklėse, tekstas oficialiaja UEFA kalba laikomas viršesniu.

## X. BAIGIAMOSIOS NUOSTATOS

X.1. Visa korespondencija, susitarimai, pareiškimai, apeliaciniai skundai ar kitos informacijos perdavimas tarp susijusių šalių vykdomas ir teisiškai galioja tik rašytine forma. Licencijos davėjas gali siųsti minėtą korespondenciją Licencijos pareiškėjui paštu, faksu arba internetu. Licencijos davėjas turi gauti Licencijos pareiškėjo sutikimą siųsti korespondenciją visais minėtais būdais licencijavimo sezono pradžioje.

X.2. Licencijavimo komiteto ir Apeliacinio licencijavimo komiteto posėdžiuose Licencijos pareiškėjas ar jo atstovai gali dalyvauti tik gavę išankstinį kvietimą.

X.3. Kiekvieną Licencijos davėjo sprendimą, susijusį su Licencijos pareiškėju ar Licencijos gavėju, Licencijavimo skyrius išsiunčia paštu, faksu ar internetu ne vėliau kaip per 3 dienas nuo jo priėmimo momento.

X.4. Licencijos davėjas, išdavęs ar anuliavęs Licenciją, paskelbia apie tai Federacijos internetiniame tinklalapyje.

X.5. Šios Taisyklės įsigalioja Federacijos organizuojamoms A lygos, I lygos futbolo klubų varžyboms, kai jas patvirtina Federacijos Vykdomasis komitetas. UEFA organizuojamoms futbolo klubų varžyboms šios Taisyklės įsigalioja, kai jas peržiūri ir sprendimą dėl to priima UEFA.



## XI. LICENCIJAVIMO PROCEDŪRA

Licencijavimo proceso esmė yra licencijavimo procedūra, kurią taikydamas Licencijos davėjas patikrina, kaip Licencijos pareiškėjas vykdo kriterijus ir taip kontroliuoja Licencijos išdavimą. Licencijavimo procedūra yra išsamiai išanalizuota ir paaiškinta toliau pateiktoje schemeje:

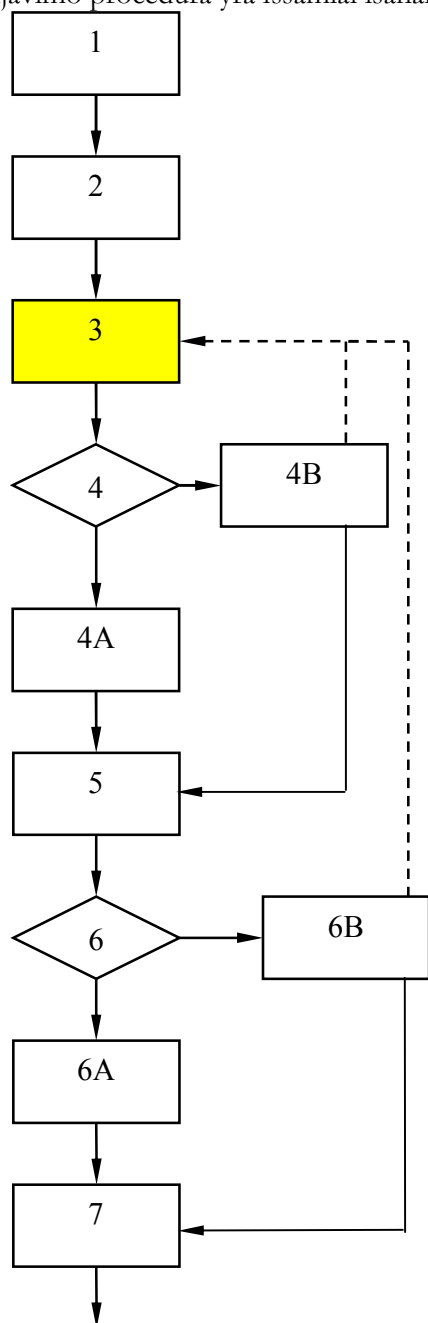

□ LS vadovas

▨ Sprendimus priimančios organai

■ Licencijos pareiškėjas

1. Prieš Licencijos davėjui pradedant licencijavimo procesą, Licencijavimo skyriaus (LS) vadovas parengia futbolo klubų licencijavimo dokumentų paketą, kuriame nurodomi kriterijai bei reikalingų pateikti jų įvykdymą pagrindžiančių dokumentų sąrašas; pridedamos anketos, lentelės ir formos, kurias reikia užpildyti. Be to, parengiamas aplinkraštis, kuriame nurodoma licencijavimo procedūros pradžios data, dokumentų pateikimo terminai, kontaktiniai Licencijos davėjo adresas, asmenys ir telefonai, kita būtina informacija. Šis raštas išsiunčiamas Licencijos pareiškėjui prieš oficialią licencijavimo procedūros pradžią.

2. Gavęs Licencijos pareiškėjo prašymą Licencijai gauti, LS vadovas perduoda parengtą dokumentų paketą Licencijos pareiškėjui. Paketas gali būti siunčiamas registruotu paštu, faksu, internetu ir t.t. LS vadovas gali paprašyti iš Licencijos pareiškėjo gavimo patvirtinimo.

3. Licencijos pareiškėjas surenka Kriterijų įvykdymą pagrindžiančius dokumentus, užpildo anketas, lenteles ir pan., bei pateikia juos LS vadovui iki nustatyto termino. Šiuos dokumentus LS vadovui reikia pateikti tiesiogiai ar registruotu paštu.

4. LS vadovas patikrina, ar dokumentai, kuriuos pateikė Licencijos pareiškėjas, yra tinkamai sukomplektuoti ir užpildyti, ar jie pateikti nustatyto laiku. Galimos alternatyvos:

4A. Jei dokumentai yra tinkamai sukomplektuoti ir užpildyti bei gražinti nustatyto laiku, atliekamas 5 veiksmas.

ARBA

4B. Jei dokumentai nėra tinkamai sukomplektuoti ir užpildyti, LS vadovas apie tai informuoja Licencijos pareiškėją. Papildomai dokumentacijai pateikti grįžtama prie 5 veiksmo. Nepriklausomai nuo papildomos dokumentacijos pateikimo, perinama prie 5 veiksmo.

5. LS vadovas surūšiuoja gautą informaciją, registruoja ją ir perduoda paskirtiems ekspertams, atsakingiems už konkrečią sritį (pvz. teisiniai dokumentai perduodami teisės ekspertui, finansinė informacija - finansiniam ekspertui, ir t.t.).

6. Paskirtieji ekspertai gauna Licencijos pareiškėjo dokumentus iš LS vadovo, peržiūri dokumentus ir patikrina atitiktį kriterijams. Galimos alternatyvos:

6A. Jei licencijavimo ekspertas nenustato patikslinimo reikalaujančių dalykų ir, jo nuomone, nereikia papildomos informacijos, nes pateikta informacija yra pakankama išvadoms pateikti, perinama prie 7 veiksmo.

ARBA

6B. Jei licencijavimo ekspertas nustato sritis, kurioms reikia išsamesnės informacijos, jis susisiekiama su Licencijos pareiškėju ir aptaria visus klausimus, susijusius su patikslinimu ir susitaria dėl tolesnių veiksmų, kuriuos turi atlikti Licencijos pareiškėjas. Grįžtama prie 3 veiksmo.

7. Apie šių peržiūrų rezultatus ir išvadas ekspertai pateikia nustatytos formos ataskaitas (kontrolinius sąrašus ir kt.) LS vadovui per nustatytą laikotarpį. Patikrinimai turi būti pagrįsti reikiamais dokumentais (atitikties kriterijams įrodymais).

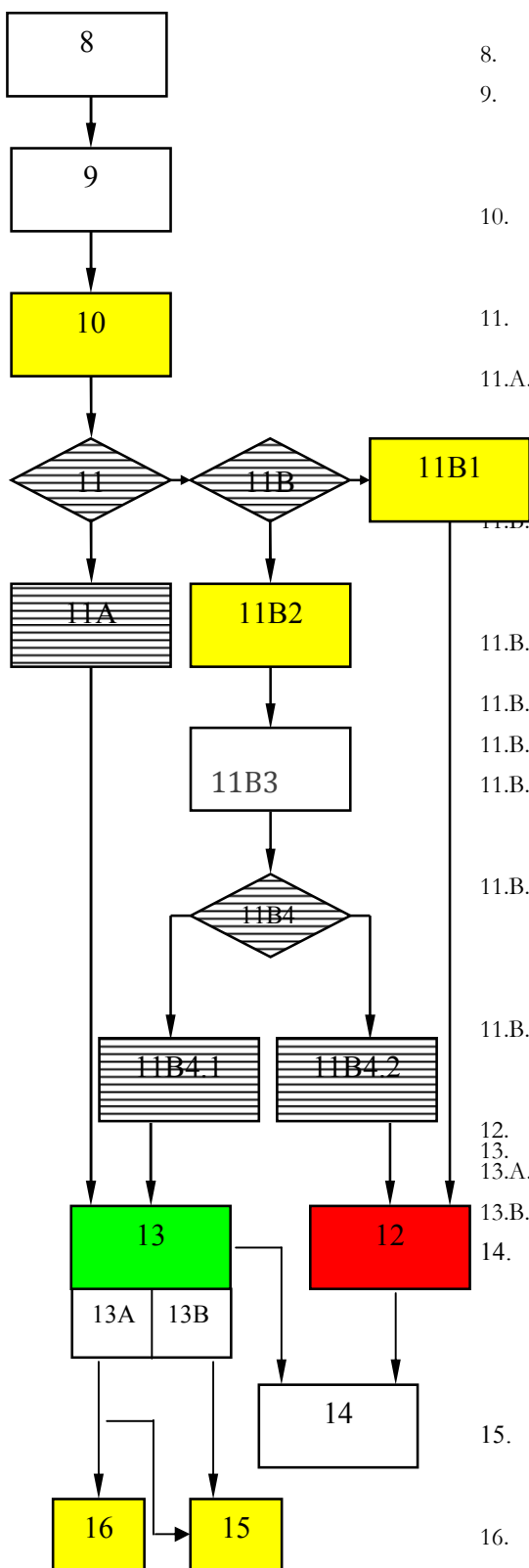

8. LS vadovas tikrina, ar ekspertu ataskaitos yra išsamios ir pateiktos nustatytu laiku. LS vadovas atlieka ekspertų ataskaitų ir nuomonių peržiūrą.
9. LS vadovas įvertina Licencijos pareiškėją, remdamasis ekspertų ataskaitomis ir/ar apsilankymais vietose (jei būtina) ir parengia ataskaitą Licencijavimo komitetui svarstyti. Šioje ataskaitoje yra pateikiami peržiūros aspektai (gautų dokumentų analizė ir apsilankymu pas Licencijos pareiškėją informacija, jei jų buvo). Atsižvelgiant į rezultatus, ataskaitoje turi būti pateikiama rekomendacija suteikti ar nesuteikti licenciją.
10. LS vadovas gauna Licencijos pareiškėjo vadovybės raštą, kuriame turi būti nurodyta, ar įvyko (atsirado) didelės ekonominės reikšmės įvykių ar sąlygų. Ši informacija įtraukiama į LS vadovo ataskaitą. Atsižvelgiant į peržiūros rezultatus, ataskaitoje turi būti pateikta rekomendacija suteikti ar nesuteikti licenciją.
11. Licencijavimo komitetas gauna LS vadovo ataskaitą nustatytu laiku, peržiūri ją, paklausia LS vadovo detalesnių paaiškinimų ir dokumentų (jei reikia) bei priima sprendimą suteikti ar nesuteikti Licenciją. Galimos alternatyvos:
  - 11.A. Atidžiai išnagrinėjęs Licencijos pareiškėjo dokumentus ir LS vadovo ataskaitą, Licencijavimo komitetas suteikia Licenciją. Licencijos išdavimas priklauso nuo to, ar Licencijos pareiškėjas įvykdė visus PRIVALOMUS kriterijus, nustatytus šiose Taisyklėse. Kartu su sprendimu išduoti Licenciją gali būti nurodoma, į kokias silpnas sritis Licencijos pareiškėjas turi atkreipti dėmesį. Pereinama prie 13 veiksmo. ARBA
  - 11.B. Atidžiai išnagrinėjęs Licencijos pareiškėjo dokumentus ir LS vadovo ataskaitą, Licencijavimo komitetas atsisako išduoti Licenciją. Atsisakyme nurodomos probleminės sritys, kuriose būtina daryti pakeitimus, ir Licencijos pareiškėjui yra sudaroma galimybė per nustatytą terminą pateikti apeliaciją Apeliacinio licencijavimo komiteto svarstymui. Galimos dvi alternatyvos:
    - 11.B.1. Licencijos pareiškėjas, informuotas apie priimtą sprendimą, sutinka su sprendimu ir nepateikia apeliacinio skundo. Pereinama prie 11 veiksmo. ARBA
    - 11.B.2. Licencijos pareiškėjas pateikia apeliaciją. Apeliacinis licencijavimo komitetas informuojamas apie tai ir susitaria dėl posėdžio datos.
    - 11.B.3. LS vadovas parengia ataskaitą ir perduoda ją Apeliaciniam licencijavimo komitetui.
    - 11.B.4. Apeliacinis licencijavimo komitetas posėdyje išnagrinėja Licencijos pareiškėjo apeliaciją. Apeliacinis licencijavimo komitetas gali pareikalauti išsamesnės informacijos ir/ar pagrindžiančios dokumentacijos iš LS vadovo ir (ar) Licencijos pareiškėjo. Priimamas sprendimas suteikti ar nesuteikti Licenciją. Galimos sprendimų alternatyvos:
      - 11.B.4.1. Atidžiai išnagrinėjęs Licencijos pareiškėjo dokumentus ir LS vadovo ataskaitą, Apeliacinis licencijavimo komitetas suteikia Licenciją. Licencijos išdavimas priklauso nuo to, ar Licencijos pareiškėjas įvykdė visus PRIVALOMUS kriterijus, nustatytus šiose Taisyklėse. Kartu su sprendimu išduoti Licenciją gali būti nurodoma, į kokias silpnas sritis Licencijos pareiškėjas turi atkreipti dėmesį. Pereinama prie 13 veiksmo. ARBA
      - 11.B.4.2. Atidžiai išnagrinėjęs Licencijos pareiškėjo dokumentus ir LS vadovo ataskaitą, Apeliacinis licencijavimo komitetas nusprendžia nesuteikti Licencijos. Apeliacinio licencijavimo komiteto ataskaitoje turi būti nurodytos atsisakymo priežastys ir sprendžinos problemos. Pereinama prie 12 veiksmo.
12. Licencija neišduodama. Žr. 14 punktą.
13. Licencija išduodama..
  - 13.A. Licencija išduodama nurodant sritis, į kurias Licencijos pareiškėjas turi atkreipti dėmesį, ir neįvykdytus finansinius rodiklius.
  - 13.B. Licencija išduodama nenurodant sričių, į kurias reikia atkreipti dėmesį; finansiniai rodikliai įvykdyti.
14. LS vadovas gauna ataskaitą iš sprendimą priėmusio Komiteto. Remdamasis sprendimu, jis parengia ir oficialiai paskelbia Federacijos interneto tinklalapyje visų Licencijos gavėjų, turinčių teisę dalyvauti Federacijos organizuojamose A lygos, I lygos futbolo klubų varžybose, sąrašą ir Licencijos gavėjų, kuriems leidžiama dalyvauti UEFA organizuojamose futbolo klubų varžybose, sąrašą. Pastarasis sąrašas pateikiamas UEFA nustatytu laiku pagal UEFA organizuojamų futbolo klubų varžybų nuostatus.
15. Gavęs Licenciją, Licencijos gavėjas iki licencijuojamo sezono pabaigos privalo nedelsdamas raštu informuoti apie visus jam žinomus įvykius, galinčius sukelti pagrįstų abejonių dėl Licencijos gavėjo finansinio pajėgumo sezono, kuriam suteikta Licencija, laikotarpiu ar vėliau.
16. Licencijos gavėjas, neįvykdes vieno ar daugiau rodiklių, turi parengti ir pateikti patikslintą būsimo laikotarpio finansinės informacijos variantą. Prognozuojama finansinė informacija turi būti rengiama kas šešis mėnesius.



## XII. SPORTO KRITERIJAI

### DOKUMENTACIJA

Nr.	U	A	I	Apibūdinimas									
S.01	A	A	A	<p><b>PATVIRTINTA JAUNIMO UGDYMO PROGRAMA</b></p> <p>Licencijos pareiškėjas turi turėti parengęs jaunimo ugdymo programą, patvirtintą Federacijos.</p> <p>Šią programą tvirtina Federacijos komitetas, atsakingas už vaikų ir jaunimo futbolą, ir ji turi apimti šiuos dalykus:</p> <ul style="list-style-type: none"> <li>• jaunimo ugdymo tikslai ir koncepcija;</li> <li>• jaunimo sektoriaus organizavimas (organizacinė struktūra; dalyvaujantys organai, sąsaja su Licencijos pareiškėju, jaunimo komandos ir kt.);</li> <li>• personalas (techninis, medicininis, administracinis ir kt.) ir minimali reikalaujama kvalifikacija;</li> <li>• jaunimo sektoriaus infrastruktūra (treniravimosi, rungtynių ir kita);</li> <li>• finansiniai ištekliai (turimas biudžetas, Licencijos pareiškėjo indėlis, žaidėjai, vietos bendruomenė ir kt.);</li> <li>• futbolo mokymo programa įvairioms amžiaus grupėms (žaidimo įgūdžiai, techniniai, taktiniai ir fiziniai);</li> <li>• žaidimo taisyklių mokymo programa;</li> <li>• medicininė pagalba jauniems žaidėjams (įskaitant medicinos patikrinimus);</li> <li>• peržiūra ir grįžtamojo ryšio procesas siekiant įvertinti rezultatus ir užduočių įvykdymą;</li> <li>• programos galiojimas (5 metams);</li> <li>• mokymas, nesusijęs su futbolu.</li> </ul> <p>Licencijos pareiškėjas kasmet turi pateikti Federacijai (kartu su sportinių kriterijų įvykdymo dokumentais) ataskaitą apie ankstesnio laikotarpio jaunimo programos rezultatus ir pasiekimus.</p>									
S.02	A	A	A	<p><b>JAUNIMO KOMANDOS</b></p> <p>Mažiausias jaunimo komandų skaičius, kurį turi turėti Licencijos pareiškėjas:</p> <table border="1" data-bbox="545 1697 1458 2063"> <thead> <tr> <th>Žaidėjų amžius</th> <th>Jaunimo komandų skaičius</th> <th>Varžybos</th> </tr> </thead> <tbody> <tr> <td>15-19</td> <td>3</td> <td>Lietuvos jaunimo sporto mokyklų ir klubinių komandų Aukščiausios ir I lygos varžybos ar LFF I lygos ir II lygos varžybos, organizuojamos Federacijos.</td> </tr> <tr> <td>10-14</td> <td>2</td> <td>Lietuvos jaunimo sporto mokyklų ir klubinių komandų Aukščiausios ir I lygos varžybos, organizuojamos Federacijos.</td> </tr> </tbody> </table>	Žaidėjų amžius	Jaunimo komandų skaičius	Varžybos	15-19	3	Lietuvos jaunimo sporto mokyklų ir klubinių komandų Aukščiausios ir I lygos varžybos ar LFF I lygos ir II lygos varžybos, organizuojamos Federacijos.	10-14	2	Lietuvos jaunimo sporto mokyklų ir klubinių komandų Aukščiausios ir I lygos varžybos, organizuojamos Federacijos.
Žaidėjų amžius	Jaunimo komandų skaičius	Varžybos											
15-19	3	Lietuvos jaunimo sporto mokyklų ir klubinių komandų Aukščiausios ir I lygos varžybos ar LFF I lygos ir II lygos varžybos, organizuojamos Federacijos.											
10-14	2	Lietuvos jaunimo sporto mokyklų ir klubinių komandų Aukščiausios ir I lygos varžybos, organizuojamos Federacijos.											



				<table border="1"> <tr> <td>&lt;10</td> <td>1</td> <td colspan="3">Federacijos pripažintos varžybos (nacionalinio, regioninio ar vietos lygmens).</td> </tr> </table> <p>Toliau lentelėje nurodytas privalomas skaičius Licencijos pareiškėjo jaunimo komandų, priklausančių Licencijos pareiškėjui kaip juridiniam asmeniui, arba Licencijos pareiškėjo kontroliuojamam juridiniam asmeniui:</p> <table border="1"> <thead> <tr> <th></th> <th>2007</th> <th>2008</th> <th>2009</th> <th>2010</th> <th>2011</th> </tr> </thead> <tbody> <tr> <td>Jaunimo komandų skaičius</td> <td>2</td> <td>3</td> <td>4</td> <td>5</td> <td>6</td> </tr> </tbody> </table> <p>Dar kartą pabrėžiama, kad minimalus Licencijos pareiškėjo jaunimo komandų skaičius yra šeši. Trūkstamo skaičiaus jaunimo komandų susiejimas galimas iki iki 2011 metų.</p> <ul style="list-style-type: none"> <li>• Visi jaunimo žaidėjai turi būti įregistruoti Federacijoje.</li> <li>• Visi Licencijos pareiškėjo profesionalūs žaidėjai turi sudaryti raštišką kontraktą su Licencijos pareiškėju pagal FIFA žaidėjų statuso ir transferų taisykles.</li> <li>• Susiejimas su futbolo klubu laikomas, kai klubas teikia komandai finansinę ir techninę paramą ir komanda geografiniu požiūriu yra tame pačiame mieste ar regione, kaip ir klubas, atsižvelgiant į sąžiningų varžybų taisykles.</li> </ul> <p>Federacija rekomenduoja Licencijos pareiškėjams plėtoti savo klubų struktūrą įtraukiant moterų ar mergaičių komandas. Ši rekomendacija artimiausioje ateityje gali tapti privalomuoju reikalavimu.</p> <p>LFF I lyga - Licencijos pareiškėjui priklauso ar yra susijusios su juo ne mažiau kaip 4 (keturios) jaunimo komandos. Licencijos pareiškėjas turi turėti komandas šiose amžiaus grupėse:</p> <ul style="list-style-type: none"> <li>• &lt; 10 metų.</li> <li>• 10 -14 metų.</li> <li>• 15 - 19 metų.</li> </ul> <p>Licencijos pareiškėjas turi tenkinti ir šias sąlygas:</p> <ul style="list-style-type: none"> <li>• jaunimo komandos dalyvauja Federacijos pripažįstamose varžybose.</li> <li>• siekiant užtikrinti garbingumo ir sąžiningos konkurencijos principus, susiejimas su Licencijos pareiškėju laikomas, kai Licencijos pareiškėjas teikia finansinę ir techninę paramą susietai komandai ir ši komanda yra geografiškai išsikūrusi tame pačiame mieste ar regione kaip ir futbolo klubas.</li> <li>• visi jauni žaidėjai yra registruoti Federacijoje.</li> </ul> <p>Federacija rekomenduoja I lygos Licencijos pareiškėjams plėtoti savo klubų jaunimo struktūrą pereinant prie jaunimo komandų ugdymo pačiame klube ar klubo kontroliuojamame juridiniame darinyje. Ši rekomendacija artimiausioje ateityje gali tapti privalomuoju reikalavimu.</p>	<10	1	Federacijos pripažintos varžybos (nacionalinio, regioninio ar vietos lygmens).				2007	2008	2009	2010	2011	Jaunimo komandų skaičius	2	3	4	5	6
<10	1	Federacijos pripažintos varžybos (nacionalinio, regioninio ar vietos lygmens).																			
	2007	2008	2009	2010	2011																
Jaunimo komandų skaičius	2	3	4	5	6																
S.03	A	A	A	<p><b>ŽAIDĖJŲ MEDICININĖ PRIEŽIŪRA</b></p> <p>Licencijos pareiškėjas turi užtikrinti, kad visiems pagrindinės, dublerių ir</p>																	



				<p>jaunimo komandų, kurių paraiškos teikiamos pagal S.02 kriterijų, žaidėjams kasmet būtų atliekamas medicininis patikrinimas, įskaitant širdies-kraujagyslių tyrimus (kardiovaskuliariniai tyrimai). Medicininio patikrinimo turinys ir prievolės Licencijos pareiškėjams turi atitikti minimalius reikalavimus, apibrėžtus UEFA (Išaiškinimas Nr.11) ir yra pateikiamas Licencijos pareiškėjams kartu su licencijavimo dokumentacija.</p> <p>Žaidėjų medicininiai patikrinimai turi būti atliekami sporto medicinos centruose, pagrindinėse miestų klinikose ar privačiuose medicinos įstaigose, turinčiose galiojančią licenciją ir reikalingą medicininę įrangą. Jei žaidėjas įtraukiamas į komandą sezono metu, prieš dalyvaujant oficialiose rungtynėse jam turi būti atliktas pirmiau aprašytas medicininis patikrinimas.</p> <hr/> <p>LFF I lyga - Licencijos pareiškėjas turi garantuoti, kad visų Licencijos pareiškėjo ar su juo susijusio klubo/komandos žaidėjų sveikata yra kasmet patikrinama. Ant visų klubo komandų (pagrindinės, dublerių, jaunių, jaunučių, vaikų) žaidėjų paraiškų, teikiamų dalyvauti LFF pripažįstamose varžybose turi būti gydytojo ir medicinos įstaigos antspaudas, patvirtinantis, kad žaidėjo sveikatos būklė leidžia jam dalyvauti futbolo varžybose.</p>
S.04	B	B	C	<p><b>TEISĖJAVIMO KLAUSIMAI IR ŽAIDIMO TAIŠYKLĖS</b></p> <p>Licencijos pareiškėjas turi įrodyti, kad bent jau pirmosios komandos kapitonas ar jį pavaduojantis žaidėjas, vyriausiasis treneris ar trenerio padėjėjas dalyvavo teisėjavimo klausimams skirtame renginyje, Federacijos ar jai bendradarbiaujant organizuotame metais, einančiais prieš licencijuojamą sezoną. Kriterijus laikomas įvykdytu, jei minėti asmenys dalyvavo tokia renginyje.</p> <p>Vykdam šį reikalavimą nacionalinės asociacijos teikia Licencijų pareiškėjams reikiamą paramą.</p>
S.05	B	B	C	<p><b>RASINĖS LYGYBĖS PRAKTIKA</b></p> <p>Licencijos pareiškėjas privalo parengti veiksmų programą, skirtą kovai su rasizmu ir diskriminacija futbole, parengtą pagal UEFA 10 – ties žingsnių planą, kuris apibrėžtas UEFA saugos ir saugumo taisyklėse.</p>



### XIII. INFRASTRUKTŪROS KRITERIJAI

Futbolo klubai, norėdami gauti Licenciją dalyvauti varžybose, privalo žaisti visas Federacijos ir UEFA organizuojamų futbolo klubų varžybų rungtynes stadionuose, tenkinančiuose visus žemiau nurodytus minimalius privalomus kriterijus atitinkamo lygio varžyboms. Stadionai, naudojami UEFA varžyboms turi atitikti bent 2-ąją kategoriją pagal „UEFA stadionų infrastruktūros taisykles“. Visi stadionai naudojami UEFA, A, I lygos varžyboms turi būti patvirtinti Federacijos. Stadiono naudojimą atitinkamo lygio varžyboms patvirtina LFF Licencijavimo komitetas.

Federacijos infrastruktūros kriterijų ekspertas kasmet atlieka atitikties infrastruktūros kriterijams įvertinimą. Tikrinimo metu Licencijos pareiškėjas privalo teikti ekspertui visą reikiamą pagalbą ir leisti susipažinti su visais dokumentais, susijusiais su infrastruktūros kriterijais, kuriuos Licencijos pareiškėjas privalo turėti. Ekspertui turi būti leista patekti į visas stadiono vietas.

### DOKUMENTACIJA IR SAUGUMAS

Nr.	U	A	I	Apibūdinimas
I.01	A	A	C	<p><b>SERTIFIKAVIMAS</b></p> <p>Stadionas privalo būti sertifikuotas.</p> <p>Sertifikavimą atlieka ir atitikties sertifikatus išduoda LR aplinkos ministerijos nustatyta tvarka atestuotos įmonės (ekspertizės rangovai), kurioms suteikiama teisė atlikti projektų ir statinių ekspertizes, remiantis galiojančiais LR teisės aktais.</p> <p>Šios įmonės turi būti iš anksto patvirtintos ir pripažįstamos Licencijos davėjo, įtraukiant jas į Licencijos davėjo patvirtintų įmonių sąrašą.</p> <p>Atitikties sertifikate privalo būti pateikta tokia informacija:</p> <ul style="list-style-type: none"> <li>- stadiono konstrukcijų saugumo būklė;</li> <li>- teiginys apie saugos (saugumo ir apsaugos) normatyvų, patvirtintų atitinkamos valdžios institucijos, laikymąsi (nuoroda I.02);</li> <li>- visos stadiono talpos patvirtinimas (individualios sėdimos vietos, sėdimos vietos ant suolų ir bendras sėdimų vietų skaičius);</li> <li>- pareiškimas apie stadionui futbolo varžybų metu parengtas saugumo priemonės (bilietų pardavimo sistema, žiūrovų tikrinimas, atskyrimo strategija, minios išsklaidymo strategija, medicinos paslaugos, avariniais atvejais taikomos priemonės ir kt.) ir už jas atsakingus pareigūnus;</li> <li>- kita svarbi informacija.</li> </ul> <p>Sertifikatas turi būti išduotas ne anksčiau nei prieš 20 mėnesių iki einamųjų metų (naujo) Federacijos organizuojamų „A“ lygos futbolo klubų varžybų sezono pradžios ir ne anksčiau nei prieš 24 mėnesius iki einamųjų metų UEFA organizuojamų futbolo klubų varžybų sezono pradžios.</p>
I.02	A	A	A	<p><b>SAUGUMAS</b></p> <p>Stadionas turi atitikti šiuos reikalavimus, kurie kartu yra ir sudedamoji sertifikavimo dalis:</p> <ul style="list-style-type: none"> <li>- Visos stadiono dalys ir tribūnos, įskaitant įėjimus, išėjimus, laiptus, duris, praėjimus, stogus, viešas ir privačias vietas ir patalpas ir t.t. turi atitikti galiojančius saugumo normatyvus (nuoroda į I.01).</li> <li>- Visi vieši praėjimai ir laiptai žiūrovų teritorijoje privalo būti nudažyti ryškia spalva (pvz. geltona), kaip ir visi vartai, vedantys iš žiūrovų teritorijos į žaidimo aikštę, ir visos išėjimo durys ir vartai, vedantys iš stadiono.</li> <li>- Klubai privalo nustatyti tokią veiksmų tvarką, kad viešuose praėjimuose, koridoriuose, laiptuose, duryse, vartuose ir kt. nebūtų kliūčių, galinčių</li> </ul>



				<p>trukdyti laisvam žiūrovų srautui renginio metu.</p> <ul style="list-style-type: none"> <li>- Visos išėjimo durys ir vartai stadione, o taip pat visi vartai, vedantys iš žiūrovų teritorijos į žaidimo aikštę, turi atsidaryti į išorę ir turi būti neužrakinti, kol žiūrovai yra stadione. Prie kiekvienų tokių durų ir vartų visą laiką turi būti specialiai paskirtas darbuotojas, kuriam pavesta prižiūrėti tvarką ir ekstremalios situacijos atveju užtikrinti greitą žmonių evakuaciją. Stengiantis apsaugoti nuo nelegalaus patekimo į stadioną, ant šių durų ir vartų turi būti įtaisytas užraktas, kurį lengvai ir paprastai galima būtų atrakinti iš vidaus. Šios durys jokių būdu neturi būti užrakintos raktu, kai stadione yra žiūrovai.</li> <li>- Pakankamas skaičius apsaugos ar policijos darbuotojų turi būti tiek prie svečių klubo sirgalių, tiek prie vietos klubo sirgalių.</li> <li>- Ypatingai svarbu, kad renginio organizatoriai ir stadiono apsaugos ir saugumo tarnybos galėtų bendrauti su žiūrovais, esančiais tiek stadiono viduje, tiek ir už stadiono, naudojant pakankamai galingas ir patikimas garso ir vaizdo masinio žmonių informavimo priemones (garsiakalbiais ir/ar per švieslentę ir/ar vaizdo ekraną).</li> <li>- Visos minėtos saugumo priemonės ir jų užtikrinimo tvarka turi būti išdėstyta Licencijos pareiškėjo parengtoje saugos ir saugumo užtikrinimo stadione strategijoje (nuoroda I.03)</li> <li>- Elito kategorijos stadionas turi būti aprūpintas elektronine patekimo į stadioną sistema, teikiančia duomenis realiu laiku ir neleidžiančia pasinaudoti padirbtais bilietais.</li> </ul>
I.03	A	A	A	<p><b>SAUGOS IR SAUGUMO UŽTIKRINIMO STRATEGIJA</b></p> <p>Licencijos pareiškėjas prieš kiekvieno varžybų sezono pradžią parengia saugos ir saugumo užtikrinimo stadione strategiją, kurioje išdėstomi futbolo klubo parengti saugumo užtikrinimo veiksmai ir procedūros.</p> <p>Saugos ir saugumo užtikrinimo strategijoje privalo būti pateikta tokia informacija:</p> <ul style="list-style-type: none"> <li>- saugos ir saugumo užtikrinime dalyvaujantys asmenys ir/ar struktūros;</li> <li>- saugos ir saugumo užtikrinimo veiksmai ir procedūros prieš klubo organizuojamas rungtynes, rungtynių metu ir po rungtynių;</li> <li>- veiksmų planas ekstremalios situacijos atveju (nuoroda I.04).</li> </ul> <p>Saugos ir saugumo užtikrinimo strategija, be kitų dalykų, turi apimti visus futbolo varžybų organizavimo aspektus, įskaitant rungtynių rizikos įvertinimą, už saugą ir saugumą atsakingų asmenų ir tarnybų veiklos koordinavimą, tvarkdarių buvimo vietas, skaičių ir funkcijas, stadiono perimetro apsaugą, stadiono paruošimą ir patikrinimą prieš rungtynes, informacinius ženklus stadione, žiūrovų elgesio taisyklių taikymą, žiūrovų srautų valdymą, svečių komandos žaidėjų, oficialių asmenų ir sirgalių saugumo užtikrinimas, rungtynių teisėjų ir varžybų delegato saugumo užtikrinimą, bilietų platinimo sistemą, žiūrovų tikrinimo vietas, medicininių žiūrovų bei rungtynių dalyvių aptarnavimą ir kt.</p>
I.04	A	A	A	<p><b>PATVIRTINTAS EVAKUACIJOS PLANAS</b></p> <p>Stadionas turi turėti parengtus ir stadiono vadovo bei miesto priešgaisrinės tarnybos viršininko ar jo įgalioto asmens patvirtintus schematinius stadiono teritorijos ir patalpų evakuacijos planus, kurie užtikrintų viso stadiono evakuaciją ekstremalios situacijos atveju.</p> <p>Evakuacijos plane turi būti pažymėti visi evakuacijos maršrutai stadiono</p>





				teritorijoje bei stadione esanti įranga reikalinga ekstremalių situacijų metu.
I.05	A	A	B	<b>ŽAIBOSAUGA</b> Saugant žmones žaidimo aikštelėje ar kitose stadiono vietose nuo žaibo, stadione turi būti įrengtas specialus tam skirtas prietaisas (žaibolaidis). Licencijos pareiškėjas pateikia stadiono žaibosaugos sistemos įrengimo dokumentaciją ar specialistų parengtus varžų matavimo protokolus. Pateikiama dokumentacija neturi būti senesnė nei 3m. skaičiuojant nuo sezono, kuriam licencijuojamasi pradžios.
I.06	A	A	A	<b>STADIONAS – GALIMYBĖ RENGTI RUNGTYNES</b> Licencijos pareiškėjas privalo turėti stadioną, kuriame galėtų būti rengiamos Federacijos organizuojamų futbolo klubų varžybos ir UEFA organizuojamų futbolo klubų varžybų namų rungtynės. <u>Alternatyva 1:</u> Licencijos pareiškėjas yra teisinis stadiono savininkas. <u>Alternatyva 2:</u> Licencijos pareiškėjas gali būti sudaręs rašytinę sutartį (sutartis) su stadiono ar kelių stadionų, kurie yra Lietuvos teritorijoje, savininkais. Ši sutartis (sutartis) garantuotų stadiono naudojimą tiek Federacijos, tiek UEFA organizuojamoms futbolo klubų varžyboms, kuriose futbolo klubas turi teisę dalyvauti dėl sportinių pasiekimų, kitam sezonui.
I.07	A	A	A	<b>TRENIRUOČIŲ BAZĖ – GALIMYBĖ NAUDOTIS KLUBUI</b> Licencijos pareiškėjas turi turėti tinkamą Licencijos davėjo patvirtintą treniruočių infrastruktūrą, kuri užtikrintų tinkamą treniruočių proceso vykdymą (žr. „Sporto kriterijai“). Klubo treniruočių bazę turi sudaryti pakankama infrastruktūra, leidžianti treniruotis visoms futbolo klubo komandoms ištisus metus ir bet kokiomis oro sąlygomis: <ul style="list-style-type: none"><li>- lauko treniruočių aikščių (tikslių matmenų; padengtų natūralia žole, sintetinė danga ar nepadengtų) skaičius – 1;</li><li>- vidaus treniruočių aikščių (gali būti netikslių matmenų; padengta dirbtine danga ar mediena) skaičius – 1;</li><li>- persirengimo kambarių (talpinančių visus komandos žaidėjus bei aptarnaujančių personalą; pakankamas kiekis dušų bei tualetų) skaičius – 1;</li><li>- medicininių patalpų (įrengtos pagal galiojančius LR teisės aktus) skaičius – 1.</li></ul> <u>1 alternatyva:</u> Licencijos pareiškėjas yra teisinis treniruočių objektų savininkas. <u>2 alternatyva:</u> Licencijos pareiškėjas gali pateikti rašytinę sutartį su treniruočių objekto savininku. Ši sutartis turi garantuoti, kad visos futbolo klubo komandos, dalyvaujančios Federacijos patvirtintose futbolo klubų varžybose, galės treniruotis šiuose treniruočių objektuose visą einamųjų metų sezoną. <hr/> <b>LFF I lyga - Klubo treniruočių bazę turi sudaryti pakankama infrastruktūra, leidžianti treniruotis visoms futbolo klubo komandoms ištisus metus ir bet kokiomis oro sąlygomis:</b> <ul style="list-style-type: none"><li>- lauko treniruočių aikščių (tikslių matmenų; padengtų natūralia žole, sintetinė danga ar nepadengtų) skaičius – 1;</li><li>- vidaus treniruočių aikščių (gali būti netikslių matmenų; padengta dirbtine danga ar mediena) skaičius – 1.</li></ul>



## ŽAIDĖJŲ IR OFICIALIŲ ASMENŲ ERDVĖS STADIONE

Nr.	U	A	I	Apibūdinimas
I.08	A	A	A	<p><b>ŽAIDIMO AIKŠTĖS DYDIS</b>            Žaidimo aikštės išmatavimai turi būti:            Alternatyva 1: tiksliai 105 m x 68 m;            Alternatyva 2: pripažįstama, kad kai kuriuose stadionuose dėl techninių priežasčių, susijusių su konstrukcinėmis stadiono ypatybėmis, neįmanoma padidinti stadiono žaidimo aikštės iki reikalaujamo standarto. Tokiu atveju Licencijos davėjas gali suteikti išimtį tokiems išmatavimams šiose ribose:            - ilgis: min. 100 m - maks. 110 m;            - plotis: min. 64 m – maks. 75 m.</p>
I.09	A	A	A	<p><b>ŽAIDIMO AIKŠTĖS TECHNINĖS CHARAKTERISTIKOS</b>            Žaidimo aikštė turi būti padengta:  <u>Alternatyva 1:</u> natūralia žole;  <u>Alternatyva 2:</u> dirbtine danga, kuriai turi būti suteikta atitinkamo lygio kokybę patvirtinanti FIFA licencija.            Aikštė privalo būti:            - visiškai lygi ir plokščia;            - geros būklės;            - tinkama žaisti viso Federacijos organizuojamų futbolo klubų varžybų sezono bei UEFA organizuojamų futbolo klubų varžybų sezono metu;            - žalios spalvos (jei padengta dirbtine danga).            - atitinkanti šalyje galiojančius standartus (jei padengta dirbtine danga).</p>
I.10	A	A	A	<p><b>APŠILIMO ERDVĖ</b>            Stadione šalia šoninės linijos ar už reklamos stendų už vartų atsarginiams žaidėjams turi būti suteikta erdvė pramankštai.</p>
I.11	A	A	A	<p><b>VARTAI IR ATSARGINIAI VARTAI</b>            Vartų virpstai bei skersiniai turi būti pagaminti iš aliuminio ar panašios medžiagos, būti apvalūs ar eliptiniai, atitikti žaidimo taisykles ir šias nuostatas:            - atstumas tarp vartų virpstų turi būti 7m. 32cm.            - atstumas nuo apatinio skersinio krašto iki vejos turi būti 2m. 44cm.            - vartų virpstai bei skersiniai turi būti baltos spalvos.            - vartų konstrukcija neturi kelti pavojaus žaidėjų sveikatai.            Atsarginiai vartai, jeigu aplinkybės reikalauja juos panaudoti, turi būti parengti stadione.</p> <p>LFF I lyga – Licencijos pareiškėjas užtikrina, kad stadione yra bent vieni reikalavimus atitinkantys vartai.</p>
I.12	A	A	A	<p><b>ATSARGINIŲ ŽAIDĖJŲ SUOLAI</b>            Abiem komandoms stadione aikštės lygyje turi būti suteikti atsarginių žaidėjų suolai bent po 13 sėdimų vietų su uždanga nuo lietaus. Jie turėtų būti įrengti bent 5 metrai nuo šoninės linijos.</p>
I.13	A	A	B	<p><b>VĒLIAVOS</b>            Stadione turėtų būti įrengti bent 5 vėliavų stovai ar kita įranga, leidžianti vėliavas iškelti stadione.</p>
I.14	A	A	A	<p><b>PERSIRENGIMO PATALPOS ŽAIDĖJAMS</b>            Abiem komandoms stadione turi būti suteiktos vienodos šios patalpos ir įranga (minimalūs reikalavimai):            - po vieną persirengimo patalpą kiekvienai komandai (namuose žaidžiančiai</p>



				<p>ir svečiuose žaidžiančiai);</p> <ul style="list-style-type: none"> <li>- sėdimos vietos bent 25 asmenims;</li> <li>- kabyklos pasikabinti rūbams ar spintelės bent 25 asmenims;</li> <li>- 5 dušai;</li> <li>- tualetai su klozetais (rekomenduojama 3);</li> <li>- 1 taktikos demonstravimo lenta;</li> <li>- 1 masažo stalas.</li> </ul> <hr/> <p>LFF I lyga - Abiem komandoms stadione turi būti suteiktos vienodos šios patalpos ir įranga (minimalūs reikalavimai):</p> <ul style="list-style-type: none"> <li>- po vieną persirengimo patalpą kiekvienai komandai (namuose žaidžiančiai ir svečiuose žaidžiančiai);</li> <li>- sėdimos vietos bent 25 asmenims;</li> <li>- kabyklos pasikabinti rūbams ar spintelės bent 25 asmenims;</li> <li>- 3 dušai;</li> <li>- tualetai su klozetais;</li> <li>- 1 taktikos demonstravimo lenta.</li> </ul>
I.15	A	A	A	<p><b>PERSIRENGIMO PATALPOS TEISĖJAMS</b></p> <p>Stadione turi būti įrengta persirengimo patalpa teisėjams. Teisėjai turi turėti atskiras persirengimo patalpas, esančias netoliese komandų persirengimo patalpų, tenkinančias šiuos reikalavimus:</p> <ul style="list-style-type: none"> <li>- sėdimos vietos 5 asmenims;</li> <li>- kabyklos pasikabinti rūbams ar spintelės 5 asmenims;</li> <li>- 1 dušas;</li> <li>- 1 tualetas (su klozetu);</li> <li>- stalas.</li> </ul> <p>Komandoms bei teisėjams stadione turi būti užtikrinamas tiesioginis, privatus, saugomas patekimas iš persirengimo patalpų į žaidimo aikštę, taip pat saugus atvykimas ir išvykimas iš stadiono teritorijos.</p>
I.16	A	A	B	<p><b>VARŽYBŲ DELEGATO KAMBARYS</b></p> <p>Stadione turi būti įrengtas varžybų delegato kambarys, kuriame privalo būti:</p> <ul style="list-style-type: none"> <li>- 1 stalas;</li> <li>- 1 kėdė;</li> <li>- 1 rūbų spintelė;</li> <li>- 1 telefonas;</li> <li>- 1 fakso aparatas.</li> </ul>
I.17	A	A	B	<p><b>MEDICINOS PAGALBOS PATALPA ŽAIDĖJAMS BEI OFICIALIEMS ASMENIMS</b></p> <p>Stadione turi būti įrengta medicinos patalpa žaidėjams bei varžybų oficialiems asmenims. Patalpa turi atitikti šiuos reikalavimus:</p> <ul style="list-style-type: none"> <li>- pirmos medicininės pagalbos patalpa turi būti įrengta tokioje vietoje, į kurią galima būtų lengvai patekti ir iš vidaus, ir iš išorės;</li> <li>- durys ir praėjimai, vedantys į šią patalpą, turi būti pakankamai platūs, kad galima būtų įnešti neštuvus ar įvežti neįgalaus asmens vežimėlį;</li> <li>- turi būti įrengtas geras apšvietimas, ventiliacija, apšildymas, oro kondicionavimas, elektros rozetės, karštas ir šaltas vanduo, geriamas vanduo ir tualetas moterims ir vyrams;</li> <li>- sienos ir grindys turi būti neslidžios ir iš lengvai valomos medžiagos;</li> <li>- turi būti stiklinė spintelė vaistams laikyti;</li> <li>- turi būti sandėliavimo vieta neštuvams, antklodėms, pagalbėms ir pirmos</li> </ul>



				<p>pagalbos priemonėms;</p> <ul style="list-style-type: none"> <li>- turi būti telefonas;</li> <li>- nuorodos, kaip patekti į pirmosios medicininės pagalbos patalpą, turi būti išdėstytos stadiono viduje ir išorėje gerai matomose vietose.</li> </ul> <p>LFF I lyga - Stadione nesant stacionarios medicinos patalpos varžybų metu turi būti greitosios pagalbos automobilis.</p>
I.18	A	A	C	<p><b>DOPINGO PATIKROS PATALPA</b></p> <p>Dopingo patikros patalpa privalo atitikti šiuos reikalavimus:</p> <ul style="list-style-type: none"> <li>- Ši patalpa turi būti arti komandų ir teisėjų patalpų, į ją negali patekti žiūrovai ir žiniasklaidos atstovai.</li> <li>- Sudaryta iš šalia esančių laukiamojo, testavimo ir tualetų erdvių.</li> <li>- Laukiamajame turi būti sėdimos vietos 8 žmonėms, pakabos ar spintelės rūbams, šaldytuvai.</li> <li>- Testavimo erdvėje turi būti stalas, 4 kėdės, kriauklė, rakinama spintelė.</li> <li>- Tualetų erdvė su klozetu bei kriaukle turi būti šalia testavimo patalpos arba pačioje patalpoje.</li> </ul>
I.19	A	B	C	<p><b>APŠVIETIMO SISTEMA</b></p> <p>Licencijos pareiškėjo stadiono apšvietimo sistema turi būti pakankamo minimalaus galingumo. Minimalus apšvietimo sistemos galingumas yra 800 liuksų (Ev/Eh), tačiau ne mažesnis, nei reikalauja atitinkamų varžybų nuostatai.</p> <p>Siekiant, kad varžybos galėtų būti tęsiamos sugedus pagrindiniam galios šaltiniui, stadione turi būti įrengta atsarginė nepriklausomo energijos tiekimo sistema užtikrinanti bent 2/3 apšvietimo intensyvumą.</p>
I.20	A	B	C	<p><b>PARKAVIMAS</b></p> <p>Prie pat stadiono turi būti skirta pakankama parkavimo erdvė varžybų dalyviams bei oficialiems asmenims: 2 autobusams bei 10 – čiai automobilių. Taip pat saugioje vietoje šalia stadiono turi būti galimybė skirti 100 parkavimo vietų VIP žiūrovų automobiliams.</p>
I.21	B	B	C	<p><b>SAUGOS TUNELIS</b></p> <p>Takas, kuriuo žaidėjai ir teisėjai eina į žaidimo aikštę, turi būti apsaugotas ugniai atspariu teleskopiniu tuneliu ar kita saugia uždanga, kad rungtynių dalyviai būtų apsaugoti nuo žiūrovų metamų daiktų.</p>

## ŽIŪROVŲ ERDVĖS IR REIKMĖS

Nr.	U	A	I	Apibūdinimas
I.22	A	A	A	<p><b>STADIONO TALPA</b></p> <p>Minimali stadiono talpa:</p> <ul style="list-style-type: none"> <li>- UEFA ir A lygos varžyboms yra 3000 individualių sėdimų vietų.</li> <li>- I lygos varžyboms yra 500 individualių sėdimų vietų.</li> </ul>
I.23	A	B	C	<p><b>SĖDIMOS VIETOS SVARBIEMS ASMENIMS (VIP)</b></p> <p>Svarbių asmenų ložė turi būti įrengta centrinėje tribūnoje, aukščiau žaidimo zonos, atskirta nuo kitų žiūrovų sėdimų vietų, kuo arčiau vidurio linijos. Į svarbių asmenų ložę turi būti atskiras įėjimas iš lauko pusės, atskirtas nuo žiūrovų įėjimo vietų. Vietos turi būti atskirai sunumeruotos, kokybiškos, pageidautina – su atramomis rankoms, dengtos stogu ir užtikrinančios puikią netrukdomą visos aikštės apžvalgą. Tarp eilių būtina palikti pakankamai vietos, kad būtų galima ateiti į savo vietą ar iš jos išeiti netrukdam kitiems sėdintiems svečiams. Svarbių asmenų ložėje turi būti galimybė skirti bent 400 dengtų vietų</p>



				Vieta priėmimui, kurioje galima vaišinti visus svarbių asmenų ložės svečius gaivinančiais gėrimais ir užkandžiais, ir sanitariniai įrenginiai turi būti tiesiai už ložės.
I.24	B	B	C	<b>DENGTOS VIETOS</b> Mažiausiai 500 (penki šimtai) individualių sėdimų vietų stadione turi būti dengtos, o ypač pagrindinė tribūna ir žiniasklaidos vieta. Federacija rekomenduoja stadione uždengti bent visą pagrindinę tribūną. Ši rekomendacija artimiausioje ateityje gali tapti privalomuoju reikalavimu.
I.25	A	A	C	<b>SAUGUMO PRIEŽIŪROS PATALPA</b> Kiekviename stadione turi būti saugumo patalpa, užtikrinanti bendrą viso stadiono vidaus apžvalgą ir reikiamą valdymą bei kontrolę ekstremalios situacijos atveju. Saugumo patalpa turi: - būti uždara ir pakankamai erdvi, kad joje galėtų dirbti bent du asmenys; - užtikrinti kuo geresnę stadiono apžvalgos vaizdą; - būti aprūpinta priemonėmis: stalas, kėdės, telefono ryšio linija; - turėti galimybę naudotis vaizdinėmis ar garsinėmis masinio informavimo priemonėmis; - kt. Saugumo patalpoje rungtynių metu privalo nuolat budėti už saugumą stadione atsakingas pareigūnas.
I.26	A	B	B	<b>KOMUNIKACIJA</b> Stadione turi būti gana elementarios elektroninės švieslentės arba vaizdo ekranai, registruojantys ir rodantys rungtynių rezultatą, laiką, įvarčius įmušusius žaidėjus ir kt. bei naudojami žiūrovams skirtiems pranešimams saugos klausimais pateikti. Stadione turi būti įrengta žiūrovų informavimo ir garsiakalbių sistema, užtikrinanti, kad pranešimai bus puikiai girdimi ir suprantami visose žiūrovų vietose, stadiono viduje ir už jo ribų ir žaidimo aikštėje. Sistema turi leisti transliuoti muziką ir kt. formų pramogas. Informavimo sistema neturi būti pažeidžiama sutrikus pagrindiniam stadiono elektros energijos šaltiniui. <hr/> LFF I lyga – Stadione varžybų metu turi būti įrengta žiūrovų informavimo sistema.
I.27	A	B	B	<b>SANITARINĖS PATALPOS</b> Netoli nuo kiekvienos tribūnos turi būti įrengtas pakankamas stacionarių tualetų skaičius abiem lytims. Tualetai turi būti apšviesti, švarūs ir higieniški; turi būti nustatyta tvarka, kaip tokią būklę išlaikyti per visą renginį. Stacionarūs tualetai turėtų būti įrengti ne mažesniu santykiu nei vienas klozetas 200 žiūrovų bei bent vienas pisuaras 125 žiūrovams. <hr/> LFF I lyga - Stadione nesant stacionarių sanitarinių patalpų varžybų metu turi būti įrengti biotualetai žiūrovams.
I.28	A	A	B	<b>NEĮGALŪS ŽIŪROVAI</b> Neigaliams žiūrovams ir juos lydintiems asmenims turi būti užtikrintas saugus ir patogus patekimas į stadioną, tinkamai parinktos rungtynių stebėjimo vietos bei saugus ir patogus išėjimas iš stadiono. Šalia vietos neigaliajam turi būti palikta sėdima vieta jį lydinti asmeniui. Neigaliams žiūrovams stadione netoli jų sektoriaus turi būti skirtos specialiai pritaikytos sanitarinės patalpos bei maitinimo vieta.
I.29	A	A	A	<b>INDIVIDUALIOS SĖDIMOS VIETOS</b>



				<p>Visi žiūrovai turi turėti individualias sėdimas vietas. Rungtynės organizuojamos tik stadionuose, kuriuose visi žiūrovai turi individualias kėdutes, o stovimi ar suolų sektoriai, jeigu tokių yra, laikomi atskirti. Laikinių konstrukcijų naudojimas negalimas. Stadione kiekviename sektoriuje žiūrovams turėtų būti įrengtos vietos maitinimo taškams įrengti.</p> <p>Kiekviena žiūrovo individuali sėdima vieta nuostatas turi būti tokia:</p> <ul style="list-style-type: none"> <li>- pritvirtinta (pvz. prie grindų);</li> <li>- atskirta viena nuo kitos;</li> <li>- patogi (ergonomiškos);</li> <li>- numeruota;</li> <li>- iš nedegančios ir lengvai nelūžtančios medžiagos.</li> <li>- su atlošu, kurio aukštis bent 30 cm matuojant nuo sėdimos vietos.</li> </ul>
I.30	A	A	A	<p><b>ŽIŪROVŲ TERITORIJA</b></p> <p>Kiekvieną tribūną stadione turi būti įmanoma padalinti į sektorius pagal vietos saugumo ir apsaugos institucijų (policijos ar privačios saugos tarnybos, atsakingos už saugumą ir apsaugą stadione) ar Licencijos davėjo reikalavimus. Tribūnos gali būti dalijamos:</p> <ul style="list-style-type: none"> <li>- skiriamosiomis tvorelėmis;</li> <li>- saugos ir apsaugos darbuotojų gyvąja užtvara.</li> </ul>
I.31	A	A	A	<p><b>SVEČIŲ KOMANDOS SIRGALIŲ VIETA</b></p> <p>Bent 5% (penki procentai) patvirtintos stadiono talpos turi būti skirta svečių komandos sirgalių pasodinimui atskiroje vietoje.</p>
I.32	A	A	A	<p><b>AIKŠTĖS TAISYKLĖS</b></p> <p>Kiekviename stadione turi būti didelio formato stadiono aikštės taisyklės, iškabintos prie visų įėjimų į stadioną, kad į stadioną patenkantys žiūrovai galėtų jas perskaityti. Taisyklėse turi būti bent tokia informacija:</p> <ul style="list-style-type: none"> <li>- įleidimo į stadioną teisės;</li> <li>- renginių atšaukimas ar atidėjimas;</li> <li>- draudimų ir nuobaudų aprašymas, pvz., įėjimas į žaidimo aikštę, daiktų mėtymas, užgauliojančios kalbos vartojimas, rasistinis elgesys ir pan.;</li> <li>- draudimai vartoti alkoholį, fejerverkus, plakatus ir t.t.;</li> <li>- žiūrovų sėdėjimo tribūnose taisyklės;</li> <li>- atvejai, kai pašalinama iš stadiono;</li> <li>- stadiono rizikos veiksnių analizė.</li> </ul>
I.33	A	A	B	<p><b>PATEKIMAS Į ŽAIDIMO AIKŠTĘ</b></p> <p>Greitosios pagalbos bei priešgaisrinės tarnybos automobiliai, o taip pat ir aikštės priežiūros bei kito tipo mašinos, turi turėti galimybę patekti į žaidimo zoną. Avarinių tarnybų automobilių patekimas į žaidimo zoną turi atitikti galiojančius LR teisės aktų reikalavimus.</p>
I.34	A	A	B	<p><b>ŽENKLINIMAS IR NUORODOS</b></p> <p>Visi vieši ženklai su nuorodomis stadiono viduje ir išorėje turi būti pateikti suprantama tarptautine piešinių kalba. Aiškūs ir suprantami ženklai turi būti iškabinti prie stadiono prieigų, aplink jį bei visame stadione, nurodant kelią į įvairius sektorius. Be to, turi būti aiškios nuorodos į šiuos įrenginius ir vietas stadione:</p> <ul style="list-style-type: none"> <li>- įėjimus ir išėjimus iš stadiono;</li> <li>- svečių sirgalių vietas;</li> <li>- neigaliesiems žiūrovams skirtas vietas;</li> <li>- sanitarines patalpas;</li> <li>- medicinos patalpą;</li> </ul>



				<ul style="list-style-type: none"> <li>- saugumo patalpa;</li> <li>- žiniasklaidos atstovams skirtas vietas stadione;</li> <li>- patalpas žaidėjams;</li> <li>- patalpos teisėjams ir oficialiems asmenims;</li> <li>- parkavimui skirtas vietas;</li> <li>- dopingo kontrolės patalpa.</li> </ul> <p>Bilietuose turi būti aiškiai nurodyta sėdimos vietos lokalizacija. Informacija bilietuose turi sutapti su ženklų, esančių stadiono viduje ir išorėje, informacija. Geresniam žiūrovų orientavimuisi stadione turi būti didelio mastelio sieniniai žemėlapiai.</p>
I.35	B	B	C	<p><b>TELEVIZINĖ STEBĖJIMO SISTEMA</b></p> <p>Kiekviename stadione turi būti įrengtos spalvoto vaizdo stebėjimo kameros, įrengtos fiksuotoje padėtyje, su plačios apžvalgos ir palenkimo funkcija. Kameros turi būti nustatytos taip, kad būtų stebimos:</p> <ul style="list-style-type: none"> <li>- vietos, kur apieškomi žiūrovai (įėjimai);</li> <li>- namų sirgalių vieta;</li> <li>- svečių sirgalių vieta.</li> </ul> <p>Vaizdo kamera turi leisti įrašyti ir/ar atpažinti asmenis. Stebėjimo sistema turi būti kontroliuojama iš saugumo priežiūros patalpos.</p>
I.36	A	B	C	<p><b>MEDICINOS PAGALBOS PATALPA ŽIŪROVAMS</b></p> <p>Stadione taip pat turi būti skirta medicinos patalpa žiūrovų reikmėms. Nesant galimybių įrengti tokią patalpą stadione varžybų metu turi būti budėti greitosios pagalbos automobilis.</p>
I.37	A	B	C	<p><b>ATSARGINIS STADIONO TERITORIJOS APSVĖTĖTAS</b></p> <p>Siekiant užtikrinti žiūrovų saugumą dingus bendram apšvietimui stadione turi būti įrengta atsarginio apšvietimo sistema, patvirtinta atsakingų tarnybų ir apimanti visas erdves, kurios prieinamos žiūrovams įskaitant išėjimus ir evakuacijos kelius.</p>

## ŽINIASKLAIDOS REIKMĖS

I.38	A	A	C	<p><b>ŽINIASKLAIDOS ATSTOVŲ DARBO KAMBARYS</b></p> <p>Stadione turi būti darbo kambarys žiniasklaidos atstovams su stalais, kita biuro įranga, taip pat reikalingos komunikacijos priemonės: internetas, faksas, telefonas.</p>
I.39	A	A	B	<p><b>ŽINIASKLAIDOS ATSTOVŲ VIETOS TRIBŪNOJE</b></p> <p>Stadiono tribūnoje turi būti įrengta žiniasklaidos atstovų ložė. Joje turėtų būti 50 vietų, iš kurių bent 25 su stalais. Stalai turi būti pakankamai dideli pasidėti nešiojamajam kompiuteriui bei užrašams. Visose vietose su stalais turi būti elektros energijos lizdas bei interneto ryšys.</p> <p><u>LFF I lyga – tribūnoje žiniasklaidos atstovams turėtų būti įrengta bent 10 vietų.</u></p>
I.40	A	A	B	<p><b>SPAUDOS KONFERENCIJŲ PATALPA</b></p> <p>Stadione turi būti įrengta spaudos konferencijų patalpa su stalais, kėdėmis, įgarsinimo įranga, pakyla, kitais reikalingais baldais. Joje turėtų tilpti bent 50 sėdimų vietų.</p> <p><u>LFF I lyga – spaudos konferencijų patalpoje turėtų būti bent 10 vietų</u></p>
I.41	A	B	C	<p><b>PAGRINDINĖS KAMEROS POZICIJA</b></p> <p>Pagrindinėje tribūnoje ties centrine linija turi būti parengta bent 6m<sup>2</sup> dydžio pagrindinės kameros platforma. Ji turi būti įrengta tokiame aukštyje, kuris</p>



				leidžia pasiekti optimalų vaizdą filmuojant.
I.42	A	B	C	KOMENTATORIŲ POZICIJOS Stadione turėtų būti parengtos bent 5 dengtos TV / radijo komentatorių pozicijos.
I.43	A	B	C	TV STUDIJA Stadione turi būti sudaryta galimybė esant reikalui skirti patalpas TV studijoms įrengti. Jų rekomenduojamas dydis: 5m.ilgis, 5m. plotis, aukštis 2,3m.
I.44	A	B	C	TELEVIZIJOS TRANSLIACIJŲ AUTOMOBILIŲ VIETA Šalia stadiono turi būti numatyta bent 200m <sup>2</sup> erdvė specialiems televizijos transliacijų automobiliams.

#### XIV. PERSONALO KRITERIJAI

##### DOKUMENTACIJA

Nr.	U	A	I	Apibūdinimas
P.01	A	A	A	<b>GENERALINIS VADOVAS</b> Licencijos pareiškėjo kompetentingas valdymo organas (klubo valdyba ar pan.) turi paskirti generalinį vadovą, atsakingą už futbolo klubo einamųjų reikalų tvarkymą, ir raštu patvirtinti jo (jos) teises ir pareigas. Generalinio vadovo teisės ir atsakomybė yra apibrėžiama galiojančiuose teisės aktuose, futbolo klubo įstatuose, pareigybinuose nuostatuose, kuriuose yra nustatyta, kokio tipo parašas reikalingas, kad būtų juridškai tinkamai atstovaujama Licencijos pareiškėjui.
P.02	A	A	A	<b>KLUBO SEKRETORIATAS</b> Licencijos pareiškėjas privalo turėti futbolo klubo sekretoriatą, kuris padėtų Generaliniam vadovui, kitiems futbolo klubo padaliniais, žaidėjams ir kitiems darbuotojams administraciniais klausimais. Sekretoriato darbuotojų teisės ir pareigos turi būti apibrėžtos rašytine forma. Sekretoriato patalpos turi būti pakankamai didelės, kad galėtų dirbti bent 2 žmonės. Futbolo klubo sekretoriatas turi būti aprūpintas reikiama technine infrastruktūra bendrauti su Licencijos davėju: kompiuterinė technika, telefono ryšys, faksas, elektroninis paštas ir kt. Licencijos pareiškėjas nustato sekretoriato darbo valandas ir privalo užtikrinti, kad biuras būtų atviras bendrauti su Licencijos davėju ir visuomene. Licencijos pareiškėjas turi turėti savo interneto tinklalapį.
P.03	A	A	A	<b>FINANSININKAS</b> Licencijos pareiškėjas skiria asmenį, atsakingą už klubo finansų tvarkymą. Tai gali būti asmuo, dirbantis klubo administracijoje arba samdomas finansininkas, dirbantis pagal rašytinę sutartį su klubu. Licencijos pareiškėjas raštiškai nustato šio asmens, kuris privalo turėti reikiamą finansinį išsilavinimą ir žinias, pareigas ir teises. Minimali finansininko kvalifikacija: a) atestuoto viešojo apskaitininko diplomas; arba b) kvalifikuoto auditoriaus diplomas. Finansininką skiria atitinkamas Licencijos pareiškėjo organas.
P.04	A	A	C	<b>SAUGOS DARBUOTOJAS</b> Licencijos pareiškėjas turi paskirti saugos darbuotoją ir rašytine forma nustatyti jo (jos) teises ir pareigas. Minimali saugos darbuotojo kvalifikacija: a) policininko ar privačios saugos bendrovės darbuotojo pažymėjimas pagal





				<p>šalies įstatymų reikalavimus;</p> <p>b) saugos ir saugumo specialisto diplomą, Federacijos ar valstybės pripažintos organizacijos išduotas baigus tam tikrą kursą;</p> <p>c) federacijos patvirtintas „kompetencijos pripažinimas“, pagrįstas dalyvavimu Federacijos surengtuose saugumo ir saugos kursuose ir turima bent vienerių metų patirtimi šioje srityje.</p> <p>Šis asmuo privalo dalyvauti bent jau namų rungtynėse. Saugos darbuotojas reguliariai renka ir analizuoja informaciją, susijusią su saugos ir saugumo užtikrinimu klubo rungtynėse bei pateikia ją Licencijos davėjui, jeigu to reikalaujama. Rekomenduojama, kad jis lydėtų klubo sirgalius svarbiausių rungtynių svečiuose metu.</p>
P.05	A	A	B	<p><b>ŽINIASKLAIDOS DARBUOTOJAS</b></p> <p>Licencijos pareiškėjas turi paskirti darbuotoją, atsakingą už žiniasklaidos reikalus. Jis privalo dalyvauti visų klubo žaidžiamų namų rungtynių metu ir būti pasiekiamas žiniasklaidos atstovams.</p> <p>Minimali reikalaujama kvalifikacija:</p> <p>a) žurnalisto diplomą;</p> <p>b) baigti Federacijos ar jos pripažintos organizacijos surengti žiniasklaidos darbuotojų mokymo kursai.</p> <p>c) federacijos patvirtintas „kompetencijos pripažinimas“, pagrįstas praktine bent vienerių metų patirtimi šioje srityje (ši alternatyva galioja tik LFF I lygoje). Žiniasklaidos darbuotoją skiria atitinkamas Licencijos pareiškėjo organas.</p>
P.06	A	A	A	<p><b>GYDYTOJAS</b></p> <p>Licencijos pareiškėjas skiria bent vieną gydytoją, atsakingą už pirmosios komandos medicininę priežiūrą ir konsultavimą bei dopingo prevencijos veiklą. Jis turi teikti medicininę pagalbą treniruočių ir rungtynių metu.</p> <p>Gydytojas turi būti pripažintas ir sertifikuotas atitinkamų LR sveikatos priežiūros institucijų (turėti galiojančią licenciją) užsiimti veikla Lietuvoje (LR gydytojų medicinos praktikos įstatymas, I-1555, 1996-09-25) ir turi būti reikiamai registruotas Federacijoje. Gydytoją skiria atitinkamas Licencijos pareiškėjo organas.</p> <hr/> <p>LFF I lyga - Licencijos pareiškėjas samdo ne žemesnės kaip slaugytojo kvalifikacijos mediką ir rašytine forma apibrėžia jo teises ir pareigas. Medikas turi turėti jo kvalifikaciją patvirtinančią mokslo baigimo diplomą ir galiojančią licenciją verstis tokia praktika Lietuvoje, remiantis galiojančiais LR teisės aktais.</p>
P.07	A	A	C	<p><b>KINEZITERAPEUTAS</b></p> <p>Licencijos pareiškėjas skiria bent vieną kineziterapeutą, atsakingą už pirmosios komandos gydymą ir masažus treniruočių ir rungtynių metu.</p> <p>Asmuo, atliekantis šią funkciją, turi būti įgijęs atitinkamų LR sveikatos priežiūros institucijų pripažintą kineziterapeuto profesinę kvalifikaciją ir turi būti reikiamai registruotas Federacijoje. Kineziterapeutą skiria atitinkamas Licencijos pareiškėjo organas.</p>
P.08	A	A	A	<p><b>VYRIAUSIASIS TRENERIS</b></p> <p>Licencijos pareiškėjas privalo paskirti vyriausiąjį trenerį, atsakingą už pirmosios komandos futbolo reikalus. Paskyrimas įforminamas sudarant sporto veiklos sutartį (kontraktą).</p> <p>Vyriausiasis treneris privalo:</p> <p>a) turėti galiojančią UEFA A licenciją, arba bet kurią galiojančią užsienyje išduotą trenerio diplomą, tolygų minėtam diplomui ir pripažintą UEFA.;</p>



				<p>b) būti pradėjęs lankyti UEFA A licencijos kursus, kurių, pagrindu galima gauti reikiamą diplomą. Paprastas užsiregistravimas tokiuose kursuose nelaikomas šio kriterijaus įvykdymu.</p> <p>Vyriausiasis treneris turi būti reikiamai įregistruotas Federacijoje pateikiant sporto veiklos sutartį (kontraktą). Vyriausiąjį trenerį skiria atitinkamas Licencijos pareiškėjo organas.</p> <hr/> <p>LFF I lyga – Licencijos pareiškėjas privalo paskirti vyriausiąjį trenerį, atsakingą už pirmosios komandos futbolo reikalus. Paskyrimas įforminamas sudarant sporto veiklos sutartį (kontraktą). Vyriausiasis treneris privalo:</p> <p>a) turėti galiojančią UEFA B lygio licenciją;</p> <p>b) būti pradėjęs lankyti UEFA B licencijos mokymo kursą.</p>
P.09	A	A	A	<p><b>JAUNIMO UGDYMO PROGRAMOS VADOVAS</b></p> <p>Licencijos pareiškėjas turi paskirti jaunimo ugdymo programos vadovą, atsakingą už jaunimo sektoriaus kasdienę veiklą ir techninius aspektus.</p> <p>Jaunimo ugdymo programos vadovas privalo:</p> <p>a) turėti bent jau galiojančią „UEFA B-licenciją“ ar kitą tolygų galiojančią užsienio valstybėje išduotą trenerio diplomą, pripažintą UEFA;</p> <p>b) būti pradėjęs lankyti „UEFA B-licencijos“ kursus, kurių pagrindu galima gauti reikiamą diplomą. Paprastas užsiregistravimas tokiuose kursuose nelaikomas šio kriterijaus įvykdymu.</p> <p>Jaunimo ugdymo programos vadovas turi būti reikiamai įregistruotas Federacijoje. Jaunimo ugdymo programos vadovą skiria atitinkamas Licencijos pareiškėjo organas.</p>
P.10	A	A	B	<p><b>JAUNIMO TRENERIAI</b></p> <p>Licencijos pareiškėjas kiekvienai privalomai jaunimo komandai turi paskirti bent vieną trenerį, atsakingą už visus su futbolu susijusius šios jaunimo komandos reikalus (žr. S.02). Šis treneris turi turėti žemiau apibrėžtą kvalifikaciją arba būti pradėjęs mokymo kursą, kurio pagrindu gaunamas reikiamas diplomai:</p> <p>a) 15-19 m. amžiaus jaunimo komandos treneris turi turėti UEFA „B“ diplomą arba tolygų galiojančią užsienio valstybėje išduotą trenerio diplomą, pripažintą UEFA;</p> <p>b) 10-14 m. amžiaus jaunimo komandos treneris turi turėti UEFA „B“ diplomą arba tolygų galiojančią užsienio valstybėje išduotą trenerio diplomą, pripažintą UEFA;</p> <p>c) jaunesnio nei 10 m. amžiaus jaunimo komandos treneris turi turėti UEFA „B“ diplomą arba tolygų galiojančią užsienio valstybėje išduotą trenerio diplomą, pripažintą UEFA, arba kūno kultūros specialisto aukštojo mokslo diplomą.</p> <p>Jaunimo treneris, turintis bent jau UEFA B-licenciją, gali atlikti pirmosios komandos trenerio padėjėjo arba jaunimo ugdymo programos vadovo funkcijas Licencijos pareiškėjo organizacijoje.</p> <p>Jaunimo treneris turi būti reikiamai įregistruotas Federacijoje.</p> <p>Jaunimo trenerį skiria atitinkamas Licencijos pareiškėjo organas.</p>
P.11	A	A	B	<p><b>TVARKDARIAI</b></p> <p>Licencijos pareiškėjas privalo užtikrinti saugumą ir saugą namų rungtynėms pasamdydamas reikiamos kvalifikacijos tvarkdarius. Tuo tikslu jis:</p> <p>a) įdarbina tvarkdarius; arba</p> <p>b) sudaro rašytinę sutartį su stadiono savininku dėl tvarkdarius;</p> <p>c) sudaro rašytinę sutartį su saugos bendrove dėl tvarkdarius.</p>



				Tvarkdariai turi turėti policininko arba privačios saugos bendrovės darbuotojo pažymėjimus arba baigti specialų Federacijos organizuojamą saugos ir saugumo kursą.
P.12	A	A	C	<p><b>PIRMOSIOS KOMANDOS TRENERIO PADĖJĖJAS</b></p> <p>Licencijos pareiškėjas privalo paskirti trenerio padėjėją, padedantį vyriausiajam treneriui visais futbolo klausimais, susijusiais su pirmąja komanda. Paskyrimas įforminamas sporto veiklos sutartimi (kontraktu).</p> <p>Treneris padėjėjas privalo:</p> <ol style="list-style-type: none"> <li>turėti bent jau galiojančią „UEFA B-licenciją“ ar kitą tolygų galiojančią užsienio valstybėje išduotą trenerio diplomą, pripažintą UEFA;</li> <li>būti pradėjęs lankyti reikiamus kursus, kurių pagrindu galima gauti reikiamą diplomą. Paprastas užsiregistravimas tokiuose kursuose nelaikomas šio kriterijaus įvykdymu.</li> </ol> <p>Trenerį padėjėją skiria atitinkamas Licencijos pareiškėjo organas. Treneris padėjėjas turi būti užregistruotas Federacijoje pateikiant sporto veiklos sutartį (kontraktą).</p>
P.13	A	A	A	<p><b>TEISĖS IR PAREIGOS</b></p> <p>Licencijos pareiškėjo darbuotojų, nurodytų P.01 – P.12 punktuose, teisės ir pareigos turi būti nustatytos jų pareiginėse instrukcijose, jeigu jie yra Licencijos pareiškėjo samdomi darbuotojai arba išsamiai numatytos sutartyje, jeigu funkcijas atlieka išorės partneris.</p> <p>Rašytinėje sutartyje su išorės partneriu turi būti nurodyta, kokie konkretūs darbuotojai atliks numatytas funkcijas.</p> <p>Įpareigojimai pagal sutartį su išorės partneriu gali būti skiriami tik šiems Licencijos pareiškėjo darbuotojams:</p> <ul style="list-style-type: none"> <li>- finansininkui;</li> <li>- saugos darbuotojui;</li> <li>- gydytojui;</li> <li>- kineziterapeutui;</li> <li>- jaunimo ugdymo programos vadovui;</li> <li>- jaunimo treneriams;</li> <li>- tvarkdarius.</li> </ul>
P.14	B	B	B	<p><b>PAREIGA SKIRTI DARBUOTOJĄ LAISVAI PAREIGYBEI UŽIMTI</b></p> <p>Jei licencijavimo sezono metu kuri nors iš P.01 – P.12 p. nurodytų pareigybių tampa laisva dėl priežasties, nepriklausančios nuo Licencijos pareiškėjo valios (liga, nelaimingas atsitikimas ir pan.), Licencijos pareiškėjas privalo užtikrinti, kad į šią pareigybę būtų skirtas:</p> <ol style="list-style-type: none"> <li>reikiamos kvalifikacijos asmuo, tenkinantis atitinkamą kriterijų (tokiu atveju asmuo gali būti skiriamas neterminuotai);</li> <li>asmuo, neturintis reikiamos kvalifikacijos ir netenkinantis kriterijaus (tokiu atveju asmuo skiriamas laikinai, ne ilgiau nei vienam mėnesiui).</li> </ol> <p>Jei kuri nors iš P.01 – P.12 p. nurodytų pareigybių tampa laisva Licencijos pareiškėjo valia (pvz., vyriausiojo trenerio atleidimas), Licencijos pareiškėjas privalo užtikrinti, kad į šią pareigybę būtų skirtas:</p> <ol style="list-style-type: none"> <li>reikiamos kvalifikacijos asmuo, tenkinantis atitinkamą kriterijų (tokiu atveju asmuo gali būti skiriamas neterminuotai).</li> </ol> <p>Apie darbuotojo pakeitimą Federacija turi būti informuota per dešimt darbo dienų nuo naujo darbuotojo priėmimo dienos.</p>



## XV. TEISINIAI KRITERIJAI

### DOKUMENTACIJA

Nr.	U	A	I	Apibūdinimas
L.01	A	A	A	<p><b>DEKLARACIJA DĖL DALYVAVIMO UEFA KLUBŲ VARŽYBOSE</b></p> <p>Licencijos pareiškėjas privalo pateikti teisiškai galiojančią deklaraciją, kuria patvirtinama, kad jis:</p> <p>a) „įsipareigoja visada laikytis FIFA, UEFA, Federacijos ir (jei yra) nacionalinės lygos įstatų, taisyklių ir sprendimų ir pripažinti Sporto Arbitražo Teismo (Lozana) jurisdikciją kaip numatyta UEFA įstatų 59 – 63 str.“;</p> <p>b) nacionaliniu lygmeniu dalyvaus Federacijos pripažintose ir patvirtintose varžybose (pvz., nacionaliniuose čempionatuose, nacionalinės taurės varžybose ir pan.);</p> <p>c) tarptautiniu lygmeniu dalyvaus UEFA pripažintose varžybose;</p> <p>d) nustatytais terminais informuos Licencijos davėją apie visus pasikeitimus, įvykius ar sąlygas, turinčius didelę ekonominę reikšmę, ir visus vėlesnius įvykius, įvykusius po dokumentų pateikimo licencijai gauti.</p> <p>Ši deklaracija turi būti Licencijos pareiškėjo įforminta ir pasirašyta įgalioto asmens likus ne mažiau nei trims mėnesiams iki nustatyto pateikimo Licencijos davėjui termino.</p>
L.02	A	A	A	<p><b>KITI DOKUMENTAI IR PATVIRTINIMAI</b></p> <p>Licencijos pareiškėjas privalo pateikti šiuos dokumentus:</p> <p>a) galiojančių Licencijos pareiškėjo įstatų ar bendrovės įstatų kopiją;</p> <p>b) raštišką deklaraciją, patvirtinančią, kad:</p> <ul style="list-style-type: none"> <li>- jis įsipareigoja laikytis LFF futbolo klubų licencijavimo taisyklių reikalavimų;</li> <li>- visi pateikti dokumentai yra išsamūs ir teisingi;</li> <li>- jis įgalioja kompetentingus klubų licencijavimo organus patikrinti dokumentus, gauti informaciją, o apeliacijos atveju gauti informaciją iš susijusių valdžios institucijų ar privačių organizacijų pagal nacionalinius įstatymus;</li> <li>- jis pripažįsta, kad UEFA pasilieka teisę atlikti patikrinimus vietoje nacionaliniu lygmeniu siekiant patikrinti vertinimo ir sprendimų priėmimo procesą.</li> <li>- Šie dokumentai turi būti įforminti ir pasirašyti įgalioto asmens likus ne mažiau nei trims mėnesiams iki nustatyto pateikimo Licencijos davėjui termino.</li> </ul>
L.03	A	A	A	<p><b>IŠRAŠAS IŠ REGISTRO</b></p> <p>Licencijos pareiškėjas turi pateikti Licencijos davėjui pažymą, išduotą valstybės įstaigos – įmonių registro tvarkytojos, kurioje turi būti ši informacija apie Licencijos pareiškėją:</p> <ul style="list-style-type: none"> <li>- pavadinimas;</li> <li>- buveinės adresas;</li> <li>- teisinė forma;</li> <li>- įgaliotų pasirašyti asmenų sąrašas (vardas ir pavardė, namų adresas) ir reikiamo parašo tipas (turi teisę pasirašyti vienas, bendrai ar kt.).</li> </ul>



L.04	A	A	A	<p><b>SUSIJUSIOS ŠALYS</b></p> <p>Licencijos pareiškėjas turi pateikti Licencijos davėjui vadovybės patvirtintą bendrąją grupės teisinę struktūrą – schemą. Ji vertinama siekiant užtikrinti varžybų integralumą ir nustatyti juridinį asmenį ar juridinių asmenų grupę, kurių finansinė informacija pateikiama licencijavimo proceso metu.</p> <p>Joks juridinis ar fizinis asmuo negali dalyvauti daugiau kaip vieno tose pačiose pirmenybėse dalyvaujančio klubo valdyme, įskaitant sprendimo priėmimo teisę suteikiančių akcijų ar dalies turėjimą, todėl pateikiamoje schemoje kartu pateikiamas Licencijos pareiškėjo dalininkų ar asociacijos narių sąrašas.</p> <p>Schemoje turi būti informacija apie visas antrines bendroves, visas kontroliuojančiąsias bendroves iki pat pagrindinės kontroliuojančiosios bendrovės, visas su kontroliuojančiąja bendrove susijusias bendroves ir kontroliuojančiosios bendrovės antrines bendroves.</p> <p>Schemoje turi būti aiškiai nurodytas juridinis asmuo, esantis Licencijos davėjo nariu; apie kiekvieną Licencijos pareiškėjo antrinę bendrovę turi būti nurodyti šie duomenys:</p> <ul style="list-style-type: none"> <li>- juridinio asmens pavadinimas;</li> <li>- juridinio asmens teisinė forma;</li> <li>- informacija apie pagrindinę veiklą ir futbolo veiklą;</li> <li>- nuosavybės struktūra procentais (ir, jei skiriasi, balsavimo teisių nuosavybės struktūra procentais);</li> <li>- akcinis kapitalas;</li> <li>- visas turtas;</li> <li>- visos pajamos;</li> <li>- visa nuosavybė.</li> </ul> <p>Jei Licencijos pareiškėjas kontroliuoja bent vieną antrinę įmonę, tuomet rengiama ir Licencijos davėjui teikiama konsoliduotoji finansinė atskaitomybė taip, tarsi į konsolidavimą įtrauktos įmonės („grupė“) būtų viena įmonė. Antrinė bendrovė gali būti eliminuota iš konsoliduotos finansinės atskaitomybės perimetro tik tokiu atveju, jeigu:</p> <ol style="list-style-type: none"> <li>a) antrinė įmonė nereikšminga įmonių grupės požiūriu.</li> <li>b) antrinės įmonės veikla aiškiai ir išskirtinai nesusijusi su futbolu.</li> </ol> <p>Jei antrinė įmonė eliminuojama iš konsolidacijos perimetro Licencijos pareiškėjas turi detaliai motyvuoti šį sprendimą Licencijos davėjui.</p> <p>Jei Licencijos pareiškėjas kontroliuojamas įmonės, kuri gali būti kontroliuojama kitos įmonės arba gali kontroliuoti antrinę įmonę arba gali turėti reikšmingos įtakos bet kuriai kitai susijusiai įmonei, pastabose prie finansinės atskaitomybės turi būti atskleisti visi sandoriai su Licencijos pareiškėją kontroliuojančia įmone ar su pastarosios įmonės kontroliuojančiąja, antrinėmis ir susijusiomis įmonėmis siekiant atkreipti dėmesį į tai, kad Licencijos pareiškėjo finansinei padėčiai ir pelnui ar nuostoliui gali turėti įtakos susijusios šalys ir sandoriai bei nebaigti atsiskaitymai su tokiomis šalimis.</p>
------	---	---	---	---



				Jei Licencijos pareiškėjas yra futbolo bendrovė, ji privalo pateikti finansinę informaciją apie bendrovę ir registruotąjį narį (konsoliduotą finansinę atskaitomybę, tarsi jie būtų viena bendrovė).
L.05	A	A	A	<p><b>NARYSTĖ IR NARYSTĖS SĄLYGOS</b></p> <p>Licencijos pareiškėjas privalo būti pripažintas Federacijos narys ar Federacijos nario narys. Jis privalo laikytis narystės sąlygų, nurodytų Federacijos ar Federacijos nario įstatuose, nuostatuose ir sprendimuose.</p> <p>Narystė turi būti ne trumpesnė nei treji metai (UEFA ir A lyga) ir ne trumpesnė nei vieneri metai (I lyga) skaičiuojant nuo sezono, kuriam klubas licencijuojasi, pradžios</p>

## XVI. FINANSINIAI KRITERIJAI

### DOKUMENTACIJA

Nr.	U	A	I	Apibūdinimas
F.01	A	A	A	<p><b>AUDITUOTOS METINĖS FINANSINĖS ATASKAITOS</b></p> <p>Neatsižvelgiant į Licencijos pareiškėjo teisinę struktūrą, turi būti parengtos ir nepriklausomų auditorių patikrintos metinės finansinės ataskaitos (pilnų ataskaitų rinkinys) ir/ar konsoliduotos metinės finansinės ataskaitos pagal Lietuvos verslo apskaitos standartų (VAS) reikalavimus arba Tarptautinius apskaitos standartus (IAS) bei Tarptautinius finansinių ataskaitų standartus (IFRS) ir Lietuvos Respublikos teisės aktus (LR Buhalterinės apskaitos įstatymas, LR Įmonių finansinės atskaitomybės įstatymas, LR Įmonių konsoliduotos finansinės atskaitomybės įstatymas ir kt.).</p> <p>Metinių finansinių ataskaitų auditas turi būti atliktas pagal Tarptautinius audito standartus.</p> <p>Audituotą metinių finansinių ataskaitų rinkinį turi sudaryti:</p> <ol style="list-style-type: none"> <li>balansas ir/ar konsoliduotasis balansas (jei taikoma);</li> <li>pelno (nuostolių) ataskaita ir/ar konsoliduotoji pelno (nuostolių) ataskaita;</li> <li>pinigų srautų ataskaita ir/ar konsoliduotoji pinigų srautų ataskaita;</li> <li>nuosavo kapitalo pokyčių ataskaita ir/ar konsoliduotoji nuosavo kapitalo pokyčių ataskaita;</li> <li>finansinių ataskaitų aiškinamasis raštas (reikšminga informacija apie Licencijos pareiškėją bei jo veiklą, apskaitos politikos santrauka, aiškinamosios pastabos ir kt.) ir/ar konsoliduotųjų finansinių ataskaitų aiškinamasis raštas;</li> <li>vadovybės metinis pranešimas (pilną finansinių ataskaitų rinkinį papildanti ataskaita).</li> </ol> <p>Be to, metinės finansinės ataskaitos turi tenkinti šiose taisyklėse ir/ar jų prieduose nustatytus minimalius atskleidimo reikalavimus ir apskaitos principus.</p> <p>Parengtos paskutinių ataskaitinių metų, pasibaigusį gruodžio 31 d., finansinės ataskaitos turi būti pateiktos Licencijos davėjui iki licencijavimo dokumentų pateikimo termino, įrodant finansinių kriterijų įvykdymą.</p> <p>LFF I lyga – Nepriklausomai nuo teisinės-organizacinės Licencijos pareiškėjo formos, metinės finansinės ataskaitos Licencijai gauti turi būti parengtos pagal</p>



				<p>Lietuvos Respublikos akcinių bendrovių apskaitą reglamentuojančius teisės aktus (tokius kaip LR Buhalterinės apskaitos įstatymas, LR Įmonių finansinės atskaitomybės įstatymas, LR Įmonių konsoliduotos finansinės atskaitomybės įstatymas ir kiti, o taip pat atitinkami poįstatyminiai aktai).</p> <p>Finansinės ataskaitos turi būti paruoštos už paskutinius praėjusius finansinius metus, pasibaigusius gruodžio mėn. 31 dieną, ir pateiktos Licencijos davėjui iki galutinio termino priduoti finansinių kriterijų įvykdymą pagrindžiančią licencijavimo dokumentaciją.</p>
F.02	A	A	C	<p><b>NĖRA UŽDELSTŲ MOKĖJIMŲ LIETUVOS FUTBOLO TEISĖJŲ ASOCIACIJAI IR LIETUVOS FUTBOLO FEDERACIJAI</b></p> <p>Licencijos pareiškėjas turi įrodyti, kad metų, einančių prieš licencijuojamą sezoną, gruodžio 31 d. nėra uždelstų mokėjimų Lietuvos futbolo teisėjų asociacijai ir Lietuvos futbolo federacijai.</p> <p>Licencijos pareiškėjas aiškinamajame rašte ir/ar lentelėse turi atvaizduoti visas ataskaitiniais metais iki gruodžio 31 d. susidariusias mokėtinas sumas Lietuvos futbolo teisėjų asociacijai ir Lietuvos futbolo federacijai. Turi būti pateikta ši minimali informacija:</p> <ol style="list-style-type: none"> <li>mokėtinos sumos gavėjas;</li> <li>skolos susidarymo data;</li> <li>per ataskaitinį laikotarpį sumokėta suma;</li> <li>mokėtina suma ataskaitinių metų gruodžio 31 d., nurodant kiekvieno mokėtinos sumos elemento mokėjimo terminą;</li> <li>skolos suderinimo data, skolos atidėjimo terminas ir pan.</li> </ol> <p>Finansinių ataskaitų audito metu visos skolos Lietuvos futbolo teisėjų asociacijai ir Lietuvos futbolo federacijai turi būti suderintos.</p> <p>Licencijos pareiškėjas turi nurodyti visus uždelstus mokėjimus, netgi jei kreditorius nėra pareikalavęs sumokėti.</p> <p>Lietuvos futbolo teisėjų asociacijai ir Lietuvos futbolo federacijai mokėtinų sumų lentelės turi būti patvirtintos vadovybės, pateikiant trumpą ataskaitas teikiančio subjekto vykdomojo organo pasirašytą pareiškimą.</p>
F.03	A	A	C	<p><b>NĖRA UŽDELSTŲ MOKĖJIMŲ FUTBOLO KLUBAMS, SUSIJUSIŲ SU ŽAIDĖJŲ PERĖJIMU</b></p> <p>Licencijos pareiškėjas turi įrodyti, kad metų, einančių prieš licencijuojamą sezoną, gruodžio 31 d. nėra uždelstų mokėjimų futbolo klubams, susijusių su žaidėjų perėjimu.</p> <p>Kalbant apie F.03 kriterijų, mokėtinomis sumomis laikomos sumos, mokėtinos futbolo klubams ir susijusios su tiesioginėmis žaidėjo registracijos įgijimo sąnaudomis. Tai apima ir kompensacijas už treniravimą bei solidarumo mokesčius kaip apibrėžta „FIFA žaidėjų statuso ir perėjimo taisyklėse“ taip pat ir sąlygas dėl būsimų kompensacijų.</p> <p>Licencijos pareiškėjas turi atvaizduoti visus ataskaitiniais metais iki gruodžio 31 d. įvykusius žaidėjų perėjimus (skolinimus) atskirose lentelėse – mokėtinų ir gautinų už perėjimą sumų lentelėse. Lentelės turi būti pateiktos net jei ir nevyko jokių operacijų.</p> <p>Mokėtinų už perėjimą sumų lentelėje kiekvieno žaidėjo įsigijimas (įskaitant skolinimus) per finansinius metus, nepriklausomai nuo to ar finansinėse ataskaitose pateiktos mokėtinos sumos gruodžio 31 d., turi būti nurodytas atskiru punktu. Turi būti pateikta ši minimali informacija:</p> <ol style="list-style-type: none"> <li>žaidėjas (identifikuotas pavarde ar numeriu);</li> </ol>



				<p>b) perėjimo (skolinimo) sutarties data;  c) futbolo klubo, kuriam anksčiau priklausė registracija, pavadinimas;  d) sumokėtas ar mokėtinas perėjimo (ar skolinimo) mokeskis (įskaitant kompensaciją už treniravimą);  e) kitos apmokėtos ir (ar) mokėtinės tiesioginės registracijos įsigijimo sąnaudos;  f) atsiskaitymo suma;  g) likutis už kiekvieno žaidėjo įsigijimą, mokėtinas gruodžio 31 d. būklei, nurodant kiekvieno mokėtinės sumos elemento mokėjimo terminą.</p> <p>Licencijos pareiškėjas turi suderinti bendrą mokėtinų sumų už perėjimą išpareigojimą su balanse pateiktu „Mokėtinų sumų, susijusių su žaidėjų perėjimu“ skaičiumi. Licencijos pareiškėjas lentelėje turi nurodyti visus uždelstus mokėjimus, netgi jei kreditorius nėra pareikalavęs sumokėti.</p> <p>Licencijos pareiškėjas turi pateikti panašią informaciją apie gautinas už žaidėjų perėjimą sumas (t.y., sumas, susijusias su žaidėjų registracijos perdavimu kitiems klubams).</p> <p>Mokėtinų už perėjimą sumų ir gautinų už perėjimą sumų lentelės turi būti patvirtintos vadovybės, pateikiant trumpą ataskaitas teikiančio subjekto vykdomojo organo pasirašytą pareiškimą.</p>
F.04	A	A	A	<p><b>NĖRA UŽDELSTŲ MOKĖJIMŲ DARBUOTOJAMS IR SOCIALINIO DRAUDIMO BEI MOKESČIŲ ADMINISTRACIJOMS</b></p> <p>Licencijos pareiškėjas turi įrodyti, kad metų, einančių prieš licencijuojamą sezoną, gruodžio 31 d. nėra uždelstų mokėjimų darbuotojams ir socialinio draudimo bei mokesčių administracijoms, susijusių su sutartiniais bei teisiniais išpareigojimais darbuotojams.</p> <p>Gruodžio 31 d. mokėtinės sumos kartais apima sumas, mokėtinas asmenims, dėl įvairių priežasčių nebedirbantiems Licencijos pareiškėjo įmonėje. Neatsižvelgiant į tai, kaip šios sumos apskaitomos finansinėse ataskaitose, jos priskiriamos F.04 kriterijui, kuris reikalauja, kad išpareigojimas būtų įvykdytas/padengtas per sutartyje ir (ar) įstatymais nustatytą laikotarpį.</p> <p>F.04 kriterijaus kontekste „darbuotojai“ reiškia šiuos asmenis:</p> <ul style="list-style-type: none"> <li>• visi žaidėjai profesionalai pagal galiojančias „FIFA žaidėjų statuso ir perėjimo taisykles“ bei kiti žaidėjai, ir</li> <li>• administraciniai, techniniai ir apsaugos darbuotojai, pagal šias taisykles priskirti „A“ kategorijai bei kiti klubo darbuotojai.</li> </ul> <p>Licencijavimo sistemos kontekste administraciniai, techniniai ir apsaugos darbuotojai, dirbantys pagal darbo sutartis, sporto veiklos sutartis (kontraktus) ar samdomi iš kitų įmonių, priskiriami šiam kriterijui.</p> <p>Licencijos pareiškėjas parengia visų darbuotojų, dirbusių metais, einančiais prieš licencijuojamą sezoną ir pasibaigusiais gruodžio 31 d., sąrašą, t.y. ne tik tų darbuotojų, kurie dirba gruodžio 31 d. Sąrašas pateikiamas Licencijos davėjui.</p> <p>Apie kiekvieną darbuotoją turi būti pateikta ši minimali informacija:</p> <ol style="list-style-type: none"> <li>a) darbuotojo vardas ir pavardė;</li> <li>b) darbuotojo pareigos / funkcija;</li> <li>c) darbo santykių pradžios data;</li> <li>d) darbo santykių nutraukimo data (jei tinkama);</li> <li>e) gruodžio 31 d. būklei uždelsti mokėjimai kartu su paaiškinančiomis pastabomis.</li> </ol>





				<p>Darbuotojų sąrašas turi būti patvirtintas vadovybės, pateikiant trumpą įmonės vykdomojo organo pasirašytą pareiškimą.</p> <p>Licencijos pareiškėjas turi pateikti auditoriui ir Licencijos davėjui reikiamus dokumentus, įrodančius sumas, susijusias su sutartiniais bei teisiniais išpareigojimais darbuotojams ir mokėtinas socialinio draudimo ir mokesčių administracijoms metų, einančių prieš licencijuojamą sezoną, gruodžio 31 d. (jei tokių sumų yra).</p> <hr/> <p>LFF I lyga – Licencijos pareiškėjas turi įrodyti, kad metų, einančių prieš licencijuojamą sezoną, gruodžio 31 d. nėra uždelstų mokėjimų žaidėjams ir socialinio draudimo bei mokesčių administracijoms, susijusių su sutartiniais bei teisiniais išpareigojimais žaidėjams.</p> <p>Neatsižvelgiant į tai, kaip šios sumos apskaitomos finansinėse ataskaitose, jos priskiriamos šiam kriterijui, kuris reikalauja, kad išpareigojimas būtų įvykdytas/padengtas per sutartyje ir (ar) įstatymais nustatytą laikotarpį.</p> <p>Licencijos pareiškėjas parengia visų žaidėjų, samdomų metais, einančiais prieš licencijuojamą sezoną ir pasibaigusiais gruodžio 31 d., sąrašą, t.y. ne tik tų žaidėjų, kurie dirba gruodžio 31 d. Sąrašas pateikiamas Licencijos davėjui.</p> <p>Apie kiekvieną žaidėją turi būti pateikta ši minimali informacija:</p> <ol style="list-style-type: none"> <li>žaidėjo vardas ir pavardė;</li> <li>kontrakto (sutarties) pradžios data (jei tinkama);</li> <li>kontrakto (sutarties) nutraukimo data (jei tinkama);</li> <li>gruodžio 31 d. būklei uždelsti mokėjimai su paaiškinančiomis pastabomis.</li> </ol> <p>Žaidėjų sąrašas turi būti patvirtintas vadovybės.</p>
F.05	A	A	C	<p><b>RAŠYTINIAI PAREIŠKIMAI PRIEŠ PRIIMANT SPRENDIMĄ DĖL LICENCIJOS</b></p> <p>Likus ne mažiau nei septynioms dienoms iki laikotarpio, per kurį Licencijavimo komitetas turi priimti sprendimą dėl licencijos, pradžios Licencijos pareiškėjas turi pateikti Licencijos davėjui rašytinius pareiškimus.</p> <p>Rašytiniuose pareiškimuose turi būti nurodyta, ar nuo praėjusio laikotarpio audituoto finansinių ataskaitų rinkinio (balanso) dienos neįvyko ar neatsirado didelės ekonominės reikšmės įvykių ar sąlygų, kurie galėtų turėti neigiamą įtaką Licencijos pareiškėjo finansinei padėčiai.</p> <p>Jei tokių įvykių ar aplinkybių atsirado, vadovybės rašte turi aprašytas jo (jos) pobūdis ir įvertintas finansinis poveikis, arba nurodyta, kad poveikio įvertinti neįmanoma.</p> <p>Vadovybės raštas turi būti pasirašytas Licencijos pareiškėjo vykdomojo organo ar jo vardu.</p>
F.06	A	A	C	<p><b>PERSPEKTYVINĖ FINANSINĖ INFORMACIJA</b></p> <p>Licencijos pareiškėjas parengia perspektyvinę finansinę informaciją, apimančią laikotarpį, prasidedantį iš karto po metinio finansinių ataskaitų rinkinio (pateikto pagal F.01 kriterijų) uždarymo dienos ir trunkantį iki sezono, kuris bus licencijuojamas, pabaigos, bet ne mažiau nei 18 mėnesių laikotarpiui. Informacija turi būti pagrįsta ne trumpesniu nei šešių mėnesių laikotarpiu. Pvz., perspektyvinė finansinė informacija apimtą 18 mėnesių laikotarpį nuo sausio 1 d. iki kitų metų birželio 30 d. ir būtų skaidoma į tris 6 mėnesių laikotarpius, pasibaigiančius birželio 30 d., gruodžio 31 d. ir kitų metų birželio 30 d.</p> <p>Licencijos pareiškėjas parengia ir pateikia perspektyvinę finansinę informaciją,</p>



				<p>sudarytą iš:</p> <ul style="list-style-type: none"> <li>✓ perspektyvinės pelno (nuostolių) ataskaitos (plano);</li> <li>✓ perspektyvinės pinigų srautų ataskaitos (plano);</li> <li>✓ aiškinamojo rašto, kuriame pateikiamos perspektyvinės finansinės informacijos prielaidos bei rizikos veiksniai ir planų palyginimas su faktiniais skaičiais.</li> </ul> <p>Perspektyvinė finansinė informacija turi remtis pagrįstomis prielaidomis ir tenkinti minimalius atskleidimo reikalavimus, apibrėžtus šiose taisyklėse ir/ar jų prieduose.</p> <p>Į perspektyvinės finansinės informacijos lenteles turi įeiti lyginamoji pelno (nuostolių) ataskaita ir pinigų srautų ataskaita, apimanti praėjusius finansinius metus.</p> <p>Licencijos pareiškėjas perspektyvinei finansinei informacijai turi taikyti tuos pačius apskaitos principus, kaip ir metinėms finansinėms ataskaitoms, išskyrus apskaitos principų pasikeitimus, atliktus po naujausių metų finansinių ataskaitų dienos ir turinčius atsispindėti kitose metinėse finansinėse ataskaitose. Tokiu atveju reikia pateikti pasikeitimų duomenis.</p> <p>Perspektyvinė finansinė informacija turi apimti trumpą kiekvienos reikšmingos prielaidos, taikytos rengiant pelno (nuostolių) ataskaitos planą ir pinigų srautų ataskaitos planą (pateikiant nuorodas į reikšmingus ankstesnių laikotarpių informacijos ir kt. informacijos aspektus), aprašymą ir trumpą pagrindinių rizikos veiksnių, galinčių turėti įtakos būsimiems finansiniams rezultatams, aprašymą. Papildomos eilutės ar pastabos pridedamos, jei jos suteikia aiškumo arba dėl jų neįtraukimo perspektyvinė finansinė informacija būtų klaidinanti.</p> <p>Perspektyvinė finansinė informacija ir jos prielaidos turi būti patvirtintos vadovybės, pateikiant trumpą pareiškimą, pasirašytą Licencijos pareiškėjo vykdomojo organo.</p> <p>Jei Licencijos pareiškėjo ankstesnių laikotarpių finansinėje informacijoje yra tam tikrų įspėjančių ženklų, Licencijos davėjas ir nepriklausomas auditorius įvertina perspektyvinę finansinę informaciją, o vėliau Licencijos gavėjas turi parengti ir pateikti patikslintą perspektyvinę informaciją (pagal F.08 kriterijų) licencijuojamam sezonui. Įspėjantieji ženklai vertinami taikant tam tikrus finansinius rodiklius, kurių pažeidimas gali rodyti Licencijos davėjui, kad Licencijos pareiškėjo finansinė padėtis ir ateities perspektyvos kelia susirūpinimą. Laikoma, kad, jei Licencijos pareiškėjui taikoma bet kuri IND.01 ar IND.02 nurodyta sąlyga, Licencijos pareiškėjas šių rodiklių nevykdo:</p> <ul style="list-style-type: none"> <li>➤ IND.01 Audito išvadoje apie metines finansines ataskaitas, pateiktoje pagal F.01 kriterijų, yra dalyko pabrėžimo pastraipa arba pareikšta sąlyginė nuomonė („išskyrus“) dėl įmonės veiklos tęstinumo.</li> <li>➤ IND.02 Audituose metinėse finansinėse ataskaitose, pateiktose pagal F.01 kriterijų, grynųjų išpareigojimų straipsnyje atskleistas pablogėjimas palyginti su lyginamuoju skaičiumi praėjusių metų finansinėse ataskaitose.</li> </ul>
F.07	B	B	C	<p><b>PAREIGA PRANEŠTI APIE VĖLESNIUS ĮVYKIUS</b></p> <p>Sprendimus priimančiam organui priėmus sprendimą dėl licencijavimo, Licencijos gavėjas turi nedelsdamas raštu informuoti Licencijos davėją apie visus vėlesnius įvykius, galinčius sukelti reikšmingų abejonių dėl to, ar Licencijos gavėjas bus tęsianti veiklą įmonė bent jau iki licencijos galiojimo pabaigos.</p> <p>Vadovybės rengiama informacija turi apimti įvykio ar sąlygų pobūdžio</p>



				<p>aprašymą ir finansinio poveikio įvertinimą arba pareiškimą (nurodant priežastis), kodėl toks įvertinimas neįmanomas.</p> <p>Atitiktį šiam kriterijui kito licencijavimo ciklo metu įvertina Licencijos davėjas.</p>
F.08	B	B	C	<p><b>PAREIGA PATIKSLINTI PERSPEKTYVINĘ FINANSINĘ INFORMACIJĄ</b></p> <p>Licencijos gavėjas, nevykdantis vieno ar daugiau rodiklių (IND.01 ir/ar IND.02), privalo parengti ir pateikti patikslintą perspektyvinės finansinės informacijos versiją (parengtą pagal F.06 kriterijų).</p> <p>Licencijos gavėjas rengia patikslintą perspektyvinę finansinę informaciją kas šešis mėnesius; pvz., laikotarpiui, kurio tarpinės datos yra birželio 30 d. ir gruodžio 31 d. (licencijavimo sezono metu) ir kitų metų birželio 30 d.</p> <p>Patikslinta finansinė informacija turi būti pateikta Licencijos davėjui per tris mėnesius po kiekvienos tarpinės datos.</p> <p>Patikslinta perspektyvinė finansinė informacija turi remtis pagrįstomis prielaidomis ir tenkinti minimalius atskleidimo reikalavimus, pateiktus šiose taisyklėse ir/ar jų prieduose.</p> <p>Licencijos gavėjas turi parengti ir pateikti finansinę informaciją, sudarytą iš:</p> <ul style="list-style-type: none"> <li>patikslintos perspektyvinės pelno (nuostolių) ataskaitos (plano);</li> <li>patikslintos perspektyvinės pinigų srautų ataskaitos (plano);</li> <li>aiškinamojo rašto, kuriame pateikiamos patikslintos perspektyvinės finansinės informacijos prielaidos bei rizikos veiksniai ir planų palyginimas su faktiniais skaičiais.</li> </ul> <p>Į patikslintos finansinės informacijos lenteles turi būti įtraukti ir šie duomenys:</p> <ul style="list-style-type: none"> <li>a) pirminė 6 mėnesių laikotarpio, ėjusio prieš tarpinę datą, pelno (nuostolių) ataskaitos ir pinigų srautų ataskaitos planas (pateiktas pagal F.06 kriterijų);</li> <li>b) faktiniai 6 mėnesių laikotarpio, ėjusio prieš tarpinę datą, pelno (nuostolių) ataskaitos ir pinigų srautų ataskaitos duomenys;</li> <li>c) 6 mėnesių laikotarpio, ėjusio prieš tarpinę datą, plano ir faktinių duomenų skirtumai, t.y. trumpas planuotų ir faktinių rezultatų paaiškinimas 6 mėn. laikotarpiui (pasibaigusiam birželio 30 d. arba gruodžio 31 d.).</li> </ul> <p>Laikydamasis F.08 kriterijaus reikalavimų Licencijos gavėjas turi pateikti tokio paties detalumo finansinę informaciją, kaip nurodyta F.06 kriterijuje.</p> <p>Patikslinta perspektyvinė finansinė informacija ir jos prielaidos turi būti patvirtintos vadovybės, pateikiant trumpą pareiškimą, pasirašytą Licencijos pareiškėjo vykdomojo organo.</p> <p>Atitiktį šiam kriterijui kitame licencijavimo cikle vertina Licencijos davėjas.</p>



## 1 PRIEDAS – AUDITORIAUS PASIRINKIMAS

1. Auditorius turi tenkinti profesinės kvalifikacijos ir nepriklausomumo reikalavimus pagal LR įstatymus ir Tarptautinės buhalterių federacijos (IFAC) „Profesionalių apskaitininkų etikos taisyklės“.

2. Auditorius turi būti narys vienos iš organizacijos, kuri yra susijusi su Tarptautine buhalterių federacija narystės pagrindais. Jeigu Licencijos pareiškėjo teritorijoje tokių auditorių nėra, Licencijos pareiškėjui būtina pasirinkti nepriklausomą auditorių pagal LR teisės aktus. Licencijos pareiškėjo auditorius turi būti LR Audito rūmų narys. Licencijos pareiškėjas pasirenka nepriklausomą auditorių, kuri turi iš anksto patvirtinti ir pripažinti Licencijos davėjas, įtraukdamas į patvirtintų auditorių sąrašą.

3. Licencijos pareiškėjas ir auditorius pasirašo sutarti dėl vadovybės parengtų metinių finansinių ataskaitų audito atlikimo. Metinės finansinės ataskaitos turi būti patikrintos nepriklausomo auditoriaus pagal Tarptautinių audito standartų reikalavimus. Audito išvada ir ataskaita turi būti pateikti kartu su audituotomis metinėmis finansinėmis ataskaitomis. Audito išvadoje bei ataskaitoje turi būti dalis, apibūdinanti audito pobūdį ir apimanti teiginį, kad auditas buvo atliktas pagal Tarptautinius audito standartus.

4. Atitikties F.03 ir F.04 kriterijui vertinimą turi atlikti nepriklausomas auditorius. Licencijos pareiškėjas pasirenka tą patį auditorių, kuris atliko metinių finansinių ataskaitų auditą. Atlikdamas vertinimą, auditorius atlieka sutartas procedūras ir pateikia ataskaitą apie faktinius pastebėjimus pagal kiekvieną iš vertinamų kriterijų, kurioje turi būti nurodytas teiginys, kad šią užduotį auditorius atliko vadovaujantis Tarptautiniais susijusių paslaugų standartais, taikomais užduotims dėl iš anksto sutartų procedūrų (4400 TSPS). Ataskaita apie faktinius pastebėjimus turi būti pateikta kartu su kriterijų pagrindimui reikalingais duomenimis.

5. Būsimo laikotarpio finansinė informacija turi būti vertinama pagal tam tikras minimalias vertinimo procedūras, atliekamas nepriklausomo auditoriaus atsižvelgiant į rodiklių vykdymą. Darbas turi būti atliekamas pagal sutartas procedūras. Patikrinimas turi būti atliekamas pagal 3400 Tarptautinį užtikrinimo užduočių standartą (TUUS) „Perspektyvinės finansinės informacijos tikrinimas“ ir teiginys apie tai turi būti pateiktas išvadoje ir/ar ataskaitoje. Auditorius turi būti pasirinktas tas pats, kuris atliko prieš tai ėjusių finansinių metų finansinių ataskaitų auditą. Siekiant užtikrinti F06 kriterijaus „Būsimo laikotarpio finansinė informacija“ įgyvendinimą, prieš priimant sprendimą 2008 m. licencijai gauti, auditorius turi pateikti išvadą apie Licencijos pareiškėjo būsimo laikotarpio finansinę informaciją.



## 2 PRIEDAS – AUDITUOTOS METINĖS FINANSINĖS ATASKAITOS

### 1. Minimalūs reikalavimai metinių finansinių ataskaitų formai

Licencijos pareiškėjas privalo nustatyti ataskaitas teikiančią subjektą (ar subjektų junginį), kurio finansiniai duomenys turi būti pateikti.

Kiekvienas metinių finansinių ataskaitų komponentas turi būti aiškiai identifiкуotas. Be to, informacijos aiškumo sumetimais, turi būti aiškiai pateikta, o prireikus pakartota ši informacija:

- a) ataskaitas teikiančio subjekto pavadinimas (ir teisinė forma), registracijos adresas ir veiklos vietos adresas bei visi duomenų pasikeitimai nuo įstatyminės finansinių ataskaitų sudarymo dienos;
- b) ar finansiniai duomenys apima pavienį licencijos pareiškėją, ar įmonių grupę ar junginį; nurodyta grupės ar junginio struktūra;
- c) įstatyminė finansinių ataskaitų sudarymo diena ir finansinių duomenų (tiek einamųjų, tiek lyginamųjų) apimamas laikotarpis;
- d) finansinių ataskaitų valiuta.

Metinės finansinės ataskaitos turi būti patvirtintos vadovybės pateikiant trumpą pareiškimą, pasirašytą ataskaitas teikiančio subjekto vykdomojo organo.

### 2. Minimalūs reikalavimai metinių finansinių ataskaitų turiniui

Nepaisant Lietuvos verslo apskaitos standartų (VAS) ar Tarptautinių apskaitos standartų (IAS), ar Tarptautinių finansinių ataskaitų standartų (IFRS) reikalavimų, Licencijos pareiškėjas privalo pateikti Licencijos davėjui tam tikrus minimalius ankstesnių laikotarpių finansinius duomenis. Šiose taisyklėse ir jų prieduose pateikiami minimalūs metinės finansinės informacijos turinio reikalavimai. Šios taisyklės ir jų priedai nenustato (išskyrus žaidėjų apskaitos klausimus) sandorių ir kitų įvykių pripažinimo ir vertinimo pagrindo, nes tai aptarta Lietuvos verslo apskaitos standartuose (VAS) ir Tarptautiniuose apskaitos standartuose (IAS) ar Tarptautiniuose finansinių ataskaitų standartuose (IFRS).

Audituotos finansinės ataskaitos turi atitikti šiose taisyklėse ir jų prieduose apibrėžtus minimalius atskleidimo ir apskaitos principų reikalavimus.

Finansinės ataskaitos turi būti parengtos remiantis veiklos tęstinumo principu, t.y. Licencijos pareiškėjas planuoja tęsti savo veiklą artimiausioje ateityje. Remiantis šiuo principu Licencijos pareiškėjas neplanuoja ir/ar nėra būtinybės likviduoti įmonę ar nutraukti veiklą, siekiant apsisaugoti nuo kreditorių, pagal Lietuvos Respublikos norminius aktus.

Finansinės ataskaitos turi būti parengtos remiantis atitinkamais apskaitos principais, įskaitant ir:

- a) neutralumo (teisingumo);
- b) pastovumo;
- c) kaupimo;
- d) reikšmingumo.

Turtas ir įsipareigojimai finansinėse ataskaitose negali būti tarpusavyje užskaitomi, pajamos ir sąnaudos finansinėse ataskaitose turi būti pateikiamos atskirai, nebent tai leidžia nacionaliniai apskaitos standartai.

Visos su sutartiniais ir teisiniais santykiais susijusios kompensacijos, sumokėtos žaidėjams, ir visos pajamos iš parduodamų bilietų, turi būti atvaizduoti Licencijos pareiškėjo buhalterinėje apskaitoje.

Licencijos davėjas turi teisę reikalauti papildomos informacijos.

### 3. Balansas

Toliau pateikti minimalūs reikalavimai balanso straipsniams finansinių ataskaitų sudarymo dieną (ir palyginamiesiems duomenims praėjusio laikotarpio balanso sudarymo dieną):

#### Trumpalaikis turtas

- i) pinigai ir jų ekvivalentai;



- ii) gautinos sumos iš žaidėjų perėjimo;
- iii) gautinos sumos iš grupės įmonių ir susijusių šalių<sup>(3)</sup>;
- iv) kitos gautinos sumos;
- v) atsargos

Ilgalaikis turtas

- vi) materialusis ilgalaikis turtas<sup>(1)</sup>;
- vii) *nematerialusis turtas* – žaidėjai<sup>(1)</sup>;
- viii) kitas nematerialusis turtas<sup>(1)</sup>;
- ix) investicijos<sup>(2)</sup>;

Trumpalaikiai išsipareigojimai

- x) banko sąskaitų perviršiai (overdraftai) ir paskolos;
- xi) mokėtinos sumos, susijusios su žaidėjų perėjimu;
- xii) mokėtinos sumos grupės įmonėms ir susijusioms šalims<sup>(3)</sup>;
- xiii) kitos mokėtinos sumos;
- xiv) mokesčių išsipareigojimai;
- xv) trumpalaikiai atidėjimai<sup>(4)</sup>;

Ilgalaikiai išsipareigojimai

- xvi) banko ir kt. paskolos
- xvii) kiti ilgalaikiai išsipareigojimai;
- xviii) mokesčių išsipareigojimai;
- xix) ilgalaikiai atidėjimai<sup>(4)</sup>;

Grynasis turtas/išsipareigojimai

- xx) grynojo turto ir išsipareigojimų santykis<sup>(5)</sup>;

Nuosavybė

- xxi) išdo akcijos;
- xxii) akcinis (išleistųjų akcijų) kapitalas ir rezervai<sup>(6)</sup>

Duomenis, nurodytus (i) - (xxii) punktuose, geriausia pateikti ataskaitų pradžioje, o papildomą informaciją (kaip nurodyta toliau) – pastabose.

Be to, pavieniams balanso straipsniams taikomi ir šie reikalavimai:

- (1) kiekvienam materialiojo ilgalaikio ir trumpalaikio turto vienetui – apskaitinės vertės laikotarpio pradžioje ir pabaigoje suderinimas, nurodant papildymus, perleidimus, perkainojimus, vertės sumažėjimą, nusidėvėjimą (ar amortizaciją) ir visus kitus pokyčius;
- (2) investicijos turi apimti investicijas į antrines įmones, bendrai valdomas įmones ir susijusias įmones. Apie kiekvieną iš tokių investicijų turi būti pateikti šie duomenys:
  - i) pavadinimas;
  - ii) šalis, kurioje yra registruotoji buveinė;
  - iii) įmonės veiklos rūšys;
  - iv) nuosavybės struktūra;
  - v) balsavimo teisių struktūra – jei skiriasi nuo nuosavybės struktūros; ir
  - vi) investicijų apskaitos metodo apibūdinimas;
- (3) bendrosios gautinos sumos išskaidymas atskirai nurodant sumas, gautinas iš grupės įmonių, ir sumas, gautinas iš kitų susijusių šalių; bendrosios mokėtinos sumos išskaidymas atskirai nurodant grupės įmonėms mokėtinas sumas ir kitoms susijusioms šalims mokėtinas sumas;
- (4) kiekvienai atidėjimų kategorijai nurodyti apskaitinę vertę laikotarpio pradžioje ir pabaigoje; per laikotarpį panaudotą ir išduotą arba kredituotą sumą;



- <sup>(5)</sup> grynojo turto ir išsipareigojimų santykis, t. y. visas turtas minus visi išsipareigojimai, naudojamas siekiant nustatyti, ar Licencijos gavėjas vykdo IND.02 rodiklį, nurodytą šiose taisyklėse ir jų prieduose;
- <sup>(6)</sup> bendros kapitalo ir rezervų sumos išskaidymas atskirai nurodant akcinį kapitalą, akcijų priedus, kitus rezervus ir nepaskirstytą pelną.

#### 4. Pelno (nuostolių) ataskaita

Minimalūs pelno (nuostolių) ataskaitos straipsnių reikalavimai, taikomi finansinių metų rodikliams (ir praėjusių finansinių metų lyginamiesiems skaičiams) pateikiami toliau.

##### Pajamos

- i) įplaukos iš bilietų pardavimo;
- ii) rėmėjai ir reklama;
- iii) transliavimo teisės;
- iv) komercinės pajamos;
- v) kitos veiklos pajamos;

##### Išlaidos

- vi) pardavimo savikaina / medžiagos;
- vii) išmokos darbuotojams;;
- viii) nusidėvėjimas ir amortizacija<sup>(1)</sup>;
- ix) ilgalaikio turto vertės sumažėjimas<sup>(2)</sup>;
- x) kitos veiklos sąnaudos;

##### Kita

- xi) pelnas (nuostolis) iš turto perleidimo<sup>(3)</sup>
- xii) finansinės sąnaudos;
- xiii) mokesčių sąnaudos;
- xiv) pelnas (nuostolis) atskaičius mokesčius.

Minimalūs atskleidimo reikalavimai tam tikriems pelno (nuostolių) ataskaitos straipsniams:

- <sup>(1)</sup> atskirai turi būti atskleistas materialiojo ilgalaikio turto nusidėvėjimas, žaidėjų registracijos sąnaudų amortizacija ir kito nematerialiojo turto amortizacija;
- <sup>(2)</sup> atskirai turi būti atskleistas žaidėjų registracijos sąnaudų vertės sumažėjimas ir kito materialiojo ar nematerialiojo ilgalaikio turto vertės sumažėjimas;
- <sup>(3)</sup> atskirai turi būti atskleistas pelnas (nuostoliai) iš žaidėjų registracijos ir pelnas (nuostoliai) iš kito materialiojo ar nematerialiojo ilgalaikio turto perleidimo.

#### 5. Pinigų srautų ataskaita

Pinigų srautų ataskaitoje parodomi finansinių metų pinigų srautai (ir praėjusių finansinių metų lyginamieji skaičiai) iš pagrindinės veiklos, investicinės veiklos ir finansinės veiklos. Licencijos pareiškėjas parengia ir pateikia grynujų pinigų srautų ataskaitą pagal tiesioginį arba netiesioginį metodą, atskleidžiant stambias bendrųjų pinigų įplaukų ir bendrųjų pinigų išmokų iš pagrindinės veiklos kategorijas. Atskleidimo reikalavimai pateikti toliau:

- pinigų srautai iš pagrindinės veiklos -
  - pinigų įplaukos iš bilietų pardavimo;
  - pinigų įplaukos iš rėmėjų ir reklamos;
  - pinigų įplaukos iš transliavimo teisių;
  - pinigų įplaukos iš komercinės veiklos;
  - pinigų įplaukos iš kitos veiklos;
  - pinigų mokėjimai prekių ir paslaugų tiekėjams;
  - pinigų mokėjimai darbuotojams ir jų vardų;



- pinigų mokėjimai, susiję su kitomis veiklos sąnaudomis;
- mokesčiai.

Pinigų srautai iš pagrindinės veiklos – tai daugiausia srautai iš pagrindinės pajamas teikiančios veiklos. Todėl jie paprastai susiję su sandoriais bei kitais įvykiais, nulemiančiais grynąjį pelną ar nuostolį.

- pinigų srautai iš investicinės veiklos -
  - pinigų įplaukos iš nekilnojamojo turto, įrengimų ir įrangos;
  - pinigų mokėjimai įsigyjant nekilnojamąjį turtą, įrengimus ir įrangą;
  - pinigų įplaukos iš žaidėjų registracijos pardavimo;
  - pinigų mokėjimai įsigyjant žaidėjų registraciją;
  - pinigų įplaukos iš kito ilgalaikio turto pardavimo;
  - pinigų mokėjimai įsigyjant kitą ilgalaikį turtą;
  - pinigų įplaukos iš finansinių investicijų pardavimo;
  - pinigų mokėjimai įsigyjant naujas finansines investicijas;
  - pinigų įplaukos, susijusios su nefinansinių institucijų paskolų gavimu;
  - pinigų mokėjimai, susiję su paskolų gražinimu nefinansinėms institucijoms;
  - pinigų įplaukos dividendų pavidalu;
  - pinigų įplaukos palūkanų pavidalu.

Investicinė veikla – tai ilgalaikio turto (įskaitant žaidėjų registraciją) ir kitų investicijų, neįtrauktų į pinigų ekvivalentus, įsigijimas ir perleidimas.

- pinigų srautai iš finansinės veiklos -
  - pinigų įplaukos iš trumpalaikio ar ilgalaikio skolinimo;
  - pinigų mokėjimai, susiję su skolų gražinimu;
  - pinigų įplaukos iš kapitalo padidėjimo;
  - pinigų mokėjimai, skirti įsigyti ar išpirkti įmonės akcijas;
  - pinigų mokėjimai dividendų pavidalu;
  - pinigų mokėjimai palūkanų pavidalu.

Finansavimo veikla – tai veikla, sukianti įmonės akcinio kapitalo ir skolų dydžio bei sudėties pokyčius.

Turi būti pateiktas pinigų srautų ataskaitos sumų suderinimas su atitinkamais balanso straipsniais.

## 6. Finansinių ataskaitų aiškinamasis raštas

Pastabos prie finansinių ataskaitų turi būti pateiktos sistemingai. Kiekvienam balanso, pelno (nuostolių) ataskaitos ir pinigų srautų ataskaitos straipsniui turi būti pateikta kryžminė nuoroda į susijusią informaciją pastabose. Minimalūs atskleidimo reikalavimai pastaboms yra šie:

- a) Apskaitos principai  
Finansinių ataskaitų rengimo pagrindas ir reikšmingiausių taikytų apskaitos principų santrauka.
- b) Kontroliuojančioji bendrovė  
Jei ataskaitą teikiančią subjektą kontroliuoja kita šalis, turi būti atskleisti ryšiai su susijusia šalimi bei pastarosios pavadinimas, ir, jei skiriasi, galutinės kontroliuojančios šalies pavadinimas. Jei ataskaitą teikiančią subjektą kontroliuojanti bendrovė ar galutinė kontroliuojanti šalis nežinoma, tai reikia nurodyti. Ši informacija turi būti pateikta neatsižvelgiant į tai, ar įvyko sandorių tarp kontroliuojančiųjų šalių ir ataskaitą teikiančio subjekto.
- c) Sandoriai su susijusiomis šalimis





Jeigu per laikotarpį buvo sandorių su susijusiomis šalimis, ataskaitas teikiantis subjektas turi atskleisti santykių su susijusiomis šalimis pobūdį bei informaciją apie laikotarpio sandorius ir neapmokėtus likučius laikotarpio pabaigoje, būtiną norint suprasti šių santykių įtaką finansinėms ataskaitoms.

Turi būti atskleista ši minimali informacija:

- i. sandorių suma;
  - ii. neapmokėtų likučių sumos ir
    - jų sąlygos (įskaitant tai, ar jie garantuoti) ir kokia forma bus atsiskaityta;
    - duomenys apie visas gautas ar suteiktas garantijas;
  - iii. atidėjimai blogoms skoloms, susijusioms su neapmokėtais likučiais; ir
  - iv. išlaidos, pripažintos per laikotarpį dėl susijusių asmenų blogų ar abejotinų skolų.
- d) Ikeistas ir suvaržytas turtas  
Nurodyti visus teisių į nekilnojamąjį turtą, įrengimus ir įrangą suvaržymus bei jų sumas ir visus įkeitimus užtikrinant ar garantuojant prievolių įvykdymą
- e) Sąlyginiai išsipareigojimai  
Išskyrus atvejus, kai mažai tikėtina, kad reikės atlikti mokėjimus, ataskaitas teikiantis subjektas turi atskleisti kiekvieno sąlyginio išsipareigojimo, esančio finansinių ataskaitų sudarymo dieną, pobūdį, ir, jei įmanoma:
  - i. jo finansinio poveikio skaičiavimą;
  - ii. neužtikrintumą, susijusį su mokėjimo suma ar laiku;
  - iii. kompensacijos tikimybę.
- f) Kiti atskleidimai  
Visa papildoma informacija ar atskleidimai, nepateikti balanso, pelno (nuostolio) ataskaitos ar pinigų srautų ataskaitos lentelėse, tačiau svarbi šių ataskaitų supratimui ir (ar) reikalinga vykdant minimalius finansinių duomenų reikalavimus.

### 7. Vadovybės metinis pranešimas (finansinė peržvalga)

Prie metinių finansinių ataskaitų turi būti pridėtas vadovybės metinis pranešimas ar finansinė peržvalga, komentarai (kartais vadinama „valdybos ataskaita“), kuriame be kitų duomenų nurodomos ir paaiškinamos pagrindinės įmonės finansinių rodiklių ypatybės, finansinė padėtis, pagrindiniai rizikos veiksniai ir neužtikrintumai.

Metinėse finansinėse ataskaitose turi būti nurodytos asmenų, finansiniais metais buvusių įmonės valdybos ir priežiūros organų nariais, pavardės.



### 3 PRIEDAS - ŽAIDĖJŲ REGISTRACIJOS SĄNAUDŲ APSKAITOS REIKALAVIMAI

Pagal Lietuvos verslo apskaitos standartų (VAS) ar Tarptautinių apskaitos standartų (IAS) ir Tarptautinių finansinių ataskaitų standartų (IFRS) reikalavimus, žaidėjų registracijos sąnaudos turi būti apskaitomos kaip nematerialusis turtas. Kadangi žaidėjų perėjimas yra specifinė futbolo veiklos ypatybė, šiose taisyklėse ir jų prieduose nustatytas konkretus apskaitos reikalavimas žaidėjų registracijos sąnaudoms, apskaitomoms kaip nematerialusis ilgalaikis turtas.

#### 1. Minimalūs žaidėjų registracijos sąnaudų reikalavimai yra šie:

- kiekvieno žaidėjo registracijai per visą jos naudingo tarnavimo laikotarpį turi būti sistemingai paskirstyta nusidėvėjimo suma. Tai atliekama sistemingai įrašant turto kainą į sąnaudas per žaidėjo sutarties laikotarpį;
- gali būti kapitalizuojamos tik tiesioginės žaidėjo registracijos įgijimo sąnaudos. Apskaitos reikmėms pavienio žaidėjo apskaitinė vertė negali būti perskaičiuojama didinant, netgi jei vadovybė ir laikytų, kad rinkos vertė yra didesnė už apskaitinę vertę. Be to, nors ir pripažįstama, kad Licencijos pareiškėjas gali gauti tam tikrą vertę iš vietoje apmokytų žaidėjų naudojimo ir (ar) perėjimo, į balansą neturi būti įtraukiamos sąnaudos, susijusios su pareiškėjo jaunimo sektoriumi – nes turi būti kapitalizuojama tik įsigytų žaidėjų kaina;
- įsigijus žaidėjo registraciją pradedama skaičiuoti amortizacija. Amortizacija nutraukiama tada, kai turtas priskiriamas turtui, laikomam parduoti, arba kai turto pripažinimas anuliuojamas (t.y. registracija perkeliama į kitą klubą) – žiūrint, kas įvyksta anksčiau.

Be to, turi būti taikomas šis principas: vadovybė turi kasmet peržiūrėti visas kapitalizuotas žaidėjų vertes ir nustatyti, ar vertė nesumažėjo. Jei kurio nors žaidėjo atstatomoji vertė mažesnė už balanse nurodytą apskaitinę vertę, pastaroji turi būti pakoreguota iki atstatomosios vertės, o pakeitimas įrašytas į pelno (nuostolių) ataskaitą kaip vertės sumažėjimas.

#### 2. Reikalavimas rengti žaidėjų duomenų sąrašą (žaidėjų identifikavimo lentelę)

Dėl žaidėjų įsigijimo sąnaudų specifikos ir (daugeliui klubų) dydžio Licencijos pareiškėjai turi parengti žaidėjų duomenų lentelę ir pateikti ją auditoriui.

Minimali informacija apie žaidėjo registraciją per laikotarpį yra ši:

- vardas, pavardė ir gimimo data;
- sutarties pradžios ir pabaigos data;
- tiesioginės žaidėjo registracijos įsigijimo sąnaudos;
- sukaupta amortizacija, laikotarpio pradžioje ir pabaigoje;
- laikotarpio išlaidos/amortizacija;
- laikotarpio vertės sumažėjimo sąnaudos;
- perleidimai (kaina ir sukaupta amortizacija);
- grynoji apskaitinė vertė;
- pelnas (nuostolis) iš žaidėjo registracijos perleidimo.

Į lentelę turi būti įtraukti duomenys visų žaidėjų, kurių registracija priklauso Licencijos davėjui bet kuriuo metu per laikotarpį ir dėl kurių patirtos tiesioginės įsigijimo sąnaudos (tam tikru metu per laikotarpį arba ankstesniais laikotarpiais).

Toliau pateikiami suminiai (bendrieji) dydžiai žaidėjų duomenų lentelėje turi būti suderinti su atitinkamais skaičiais audituotųjų metinių finansinių ataskaitų balanse ir pelno (nuostolių) ataskaitoje.



- a) bendroji žaidėjų registracijos amortizacija einamuoju laikotarpiu, nurodyta žaidėjų duomenų lentelėje, turi sutapti su laikotarpio pelno (nuostolio) ataskaitos straipsniu „Žaidėjų registracijos amortizacija“ (pačioje ataskaitos lentelėje arba pastabose prie jos);
- b) vertės sumažėjimo atidėjimų, atliktų einamuoju laikotarpiu, bendroji suma, nurodyta žaidėjų duomenų lentelėje, turi sutapti su pelno (nuostolio) ataskaitos straipsniu „Žaidėjų registracijos vertės sumažėjimas“ (pačioje ataskaitos lentelėje arba pastabose prie jos);
- c) bendroji pelno (nuostolio) iš žaidėjų registracijos perleidimo turi sutapti su pelno (nuostolio) ataskaitos straipsniu „Pelnas (nuostolis) iš žaidėjų registracijos“ (pačioje ataskaitos lentelėje arba pastabose prie jos);
- d) bendroji žaidėjų registracijos apskaitinė vertė turi sutapti su laikotarpio pabaigos balanso straipsniu „Nematerialusis turtas - žaidėjai“ (pačiame balanse arba pastabose prie jo).



#### 4 PRIEDAS – MINIMALŪS REIKALAVIMAI F.02 KRITERIJUI

Kiekvienas Licencijos pareiškėjas turi pateikti Licencijos davėjui skolų Lietuvos futbolo teisėjų asociacijai ir Lietuvos futbolo federacijai sąrašą.

Turi būti atskleista ši informacija:

- a) skolų Lietuvos futbolo teisėjų asociacijai ir Lietuvos futbolo federacijai suma ataskaitinio laikotarpio pabaigoje;
- b) skolos susidarymo data, mokėjimo terminas;
- c) taip pat turi būti pateikta papildoma informacija apie šias skolas – skolos suderinimo data, atidėjimo terminas ir pan.

Finansinių ataskaitų audito metu visos skolos Lietuvos futbolo teisėjų asociacijai ir Lietuvos futbolo federacijai turi būti suderintos. Licencijos davėjas gali reikalauti papildomos informacijos ir (ar) paaiškinimų.

#### 5 PRIEDAS – MINIMALŪS REIKALAVIMAI F.05 KRITERIJAUS INFORMACIJAI

Kiekvienas Licencijos pareiškėjas turi pateikti Licencijos davėjui vadovybės raštą. Vadovybės rašte turi būti nurodyta, ar nuo praėjusio laikotarpio audituotų finansinių ataskaitų (balanso) dienos ar nuo peržiūrėtų tarpinių ataskaitų dienos neįvyko ar neatsirado kokių nors įvykių ar sąlygų, turinčių esminę ekonominę reikšmę.

Didelės ekonominės reikšmės įvykiais ar sąlygomis gali būti laikoma (atskirai ar bendrai):

- a) terminuota skola, kurios mokėjimo terminas artėja, tačiau nėra realių galimybių pratęsti sutartį ar skolą gražinti;
- b) požymiai, kad finansuojančios įstaigos ir kiti kreditoriai atsisakys teikti finansinę paramą;
- c) dideli veiklos nuostoliai nuo paskutinės pateiktos finansinės atskaitomybės dienos;
- d) nesugebėjimas sumokėti kreditoriams nustatytais terminais;
- e) nesugebėjimas laikytis paskolų sutarčių su finansuotojais sąlygų;
- f) nustatyti ir patvirtinti esminiai sukčiavimo atvejai ir klaidos, rodantys, kad finansinės atskaitos neteisingos;
- g) nustatyti teisminiai procesai prieš Licencijos pareiškėją ir nėra tikėtina, kad pareikšti ieškiniai bus patenkinti;
- h) Licencijos pareiškėjo įmonei išorės institucija teismo ar nemokumo proceso metu paskiria administratorių veikti vietoj įmonės vadovybės;
- i) reikšmingi pasikeitimai pagrindinių vadovų struktūroje;
- j) vadovybė pareiškia ketinanti likviduoti įmonę, nutraukti veiklą ar siekti apsaugos nuo kreditorių pagal įstatymų nuostatas, ir kad tam nėra jokios kitos realios alternatyvos.

Šis sąrašas nėra baigtinis, o vienos ar kelių sąlygų egzistavimas ne visada reiškia, kad tai neigiamai veikia Licencijos pareiškėjo finansinę padėtį. Licencijos davėjas gali reikalauti iš vadovybės papildomos informacijos ir (ar) paaiškinimų.



## 6 PRIEDAS – MINIMALŪS REIKALAVIMAI PERSPEKTYVINEI FINANSINEI INFORMACIJAI (taikoma F.06 ir F.08 kriterijams)

Turi būti atskleista ši informacija:

- ataskaitas teikiančio subjekto pavadinimas (ir teisinė forma) bei visi informacijos pasikeitimai nuo praėjusios įstatyminės sąskaitų uždarymo dienos;
- ar tai pavienės įmonės, ar įmonių grupės, ar kurio nors kito įmonių junginio duomenys;
- pateikimo valiuta.

Būsimo laikotarpio finansinė informacija privalo apimti šiuos duomenis:

- perspektyvinėje pelno (nuostolių) ataskaitoje – kiekvieno straipsnio, nurodyto taisyklių 2 priedo 4 dalies (i) – (xiv) p., ekvivalentas ir visa nuosavybės suma laikotarpio pradžioje bei numatoma suma laikotarpio pabaigoje;
- perspektyvinėje pinigų srautų ataskaitoje – numatomi pinigų srautai per laikotarpį nurodant pinigų srautus iš pagrindinės, investicinės ir finansinės veiklos kaip nurodyta taisyklių 2 priedo 5 dalyje.

## 7 PRIEDAS – PAREIGA PRANEŠTI APIE VĖLESNIUS ĮVYKIUS (F.07 kriterijus)

F.07 kriterijus taikomas visiems Licencijos gavėjams po licencijavimo sprendimo priėmimo.

Gavęs licenciją Licencijos gavėjas per visą sezoną, kuriam išduota licencija, privalo nedelsdamas raštu informuoti Licencijos davėją apie visus vėlesnius įvykius, galinčius sukelti reikšmingų abejonių dėl to, ar Licencijos gavėjas bus tęsianti veiklą įmonė bent jau iki licencijavimo sezono pabaigos.

Licencijos davėjas gali bet kuriuo metu pareikalauti iš vadovybės informacijos ir (ar) rašytinių pareiškimų dėl galimų įvykių ar sąlygų.

Kai kurie įvykių ar sąlygų, kurios atskirai ar bendrai gali sukelti reikšmingų abejonių dėl to, ar Licencijos gavėjas bus tęsianti veiklą įmonė bent jau iki licencijavimo sezono pabaigos (žr. 5 priedą).

## 8 PRIEDAS – LICENCIJOS DAVĖJO SPRENDIMAS

### 1. Vertinimo procedūros ir Licencijos davėjo sprendimas (F.01 kriterijus)

Licencijos davėjas, prieš priimdamas sprendimą dėl licencijavimo, privalo įvertinti metines finansines ataskaitas:

- ar pateiktos finansinės ataskaitos tinkamos licencijavimo tikslams;
- ar pateiktos informacijos pakanka tam, kad suformuoti sprendimą dėl licencijavimo.

Vertinimo tikslu Licencijos davėjas perskaito ir išnagrinėja finansines ataskaitas ir audito išvadą bei ataskaitą, taip pat įvertina ar jos atitinka minimalius taisyklėse ir jų prieduose pateiktus atskleidimo reikalavimus.

Licencijos davėjas išnagrinėja, kokie yra audito ataskaitos pakeitimo (palyginti su įprasta audito ataskaita be išlygų) padariniai ir (ar) trūkumai palyginti su minimaliais atskleidimo ir apskaitos reikalavimais. Pareikštos audito išvados pobūdis lemia tai, kaip Licencijos davėjas vertins Licencijos pareiškėjo audituotas metines finansines ataskaitas. Auditorius peržiūri ir įvertina išvadas, suformuluotas remiantis gautais audito įrodymais ir sudarančias pagrindą pareikšti nuomonei apie finansines ataskaitas. Auditoriaus ataskaitoje turi būti suformuluota aiški išvada apie finansinių ataskaitų visumą.

Audito išvadoje ir/ar ataskaitoje turi būti nurodyti finansinės atskaitomybės trūkumai, palyginti su minimaliais atskleidimo ir apskaitos reikalavimais. Audito išvadoje ir/ar ataskaitoje turi būti dalis, apimanti veiklos tęstinumo įvertinimą. Jei auditorius išvados nemodifikuoja (dėl veiklos tęstinumo), tada



dalis, apimanti veiklos tęstinumo įvertinimą (kad futbolo klubas artimiausioje ateityje tęs savo veiklą), turi būti pateikta audito ataskaitoje.

Licencija neišduodama:

- A) jei Licencijos pareiškėjas nepateikia metinių finansinių ataskaitų nustatytu laiku;
- B) jei Licencijos pareiškėjas pateikia metines finansines ataskaitas, neatitinkančias minimalių turinio ir apskaitos reikalavimų;
- C) Jei Licencijos davėjas, perskaitęs audito išvadą ir ataskaitą apie metines finansines ataskaitas ir jas įvertinus pagal žemiau pateiktus punktus, nustato sąlygas aprašytas 2 ir 3 punktuose:
  - 1. jei audito išvadoje pareikšta išvada be išlygų, be jokių pakeitimų, tai yra tinkamas pagrindas suteikti licenciją pagal F.01 kriterijų;
  - 2. jei audito išvadoje pareikšta apribota išvada arba neigiama išvada, licencija neišduodama, nebent vėliau būtų pateikta kita neapribota išvada arba teigiama išvada (apie kitas tų pačių finansinių metų ataskaitas, tenkinančias minimalius reikalavimus) ir ši išvada Licencijos davėją tenkina;
  - 3. jei audito išvadoje, kalbant apie **veiklos tęstinumą**, yra dalyko pabrėžimo pastraipa arba pareikšta sąlyginė nuomonė („išskyrus“), licencija neišduodama, nebent:
    - i) vėliau pateikiama kita audito išvada apie tuos pačius finansinius metus, be reikšmingų dalykų pabrėžimo ar sąlyginės nuomonės vertinant įmonės veiklos tęstinumą;
    - ii) pateikiami papildomi dokumentai, įrodantys, kad Licencijos pareiškėjas bus tęsianti veiklą įmonė bent jau iki licencijuojamo sezono pabaigos, ir šie dokumentai tenkina Licencijos davėją. Papildomi dokumentiniai įrodymai apima (bet neapsiriboja) informacija, nurodyta šių taisyklių F.06 „Perspektyvinė finansinė informacija“ kriterijuje.

Jei audito išvadoje apie metines finansines ataskaitas, pateiktoje pagal F.01, yra dalyko pabrėžimo pastraipa arba pareikšta sąlyginė nuomonė („išskyrus“), laikoma, kad Licencijos pareiškėjas nevykdo IND.01 rodiklio nurodyto šiose taisyklėse ir/ar jų prieduose. Todėl Licencijos davėjas turi atlikti išsamesnį F.06 kriterijaus įvertinimą ir Licencijos gavėjas, suteikęs licenciją, privalo laikytis F.08 kriterijaus „Pareiga patikslinti perspektyvinę finansinę informaciją“ reikalavimų.

- 4) Jei audito ataskaitoje, kalbant apie kitą nei įmonės veiklos tęstinumas dalyką yra dalyko pabrėžimo pastraipa arba pareikšta sąlyginė nuomonė („išskyrus“), Licencijos davėjas turi įvertinti pakeitimų klubo licencijavimo tikslais implikacijas.

Licencija gali būti neišduodama, kol nebus pateikti papildomi Licencijos davėją tenkinantys dokumentiniai įrodymai. Tai, kokių dokumentų gali prašyti Licencijos davėjas, lemia audito ataskaitos keitimo priežastis.

## 2. Vertinimo procedūros ir Licencijos davėjo sprendimas (F.02 kriterijus)

Licencijos davėjas įvertina atitiktį F.02 kriterijui.

Tam tikrais atvejais licencijos davėjas gali reikalauti, kad Licencijos pareiškėjo pasirinktas nepriklausomas auditorius atliktų papildomas vertinimo procedūras. Licencijos pareiškėjo pasirinktas auditorius turi būti tas pats, kuris atliko metinės finansinės atskaitomybės auditą.

Licencijos davėjas, atlikdamas vertinimą, perskaito ir apsversto Licencijos pareiškėjo pateiktą informaciją dėl skolų Lietuvos futbolo teisėjų asociacijai ir Lietuvos futbolo federacijai mokėjimų pradelsimo.



Licencija neturi būti išduodama šiais atvejais:

- A) jei Licencijos davėjui nepateikta informacija apie Lietuvos futbolo teisėjų asociacijai ir Lietuvos futbolo federacijai mokėtinas sumas;
- B) jei Licencijos pareiškėjas pateikia informaciją, netenkinančią minimalių atskleidimo kriterijų;
- C) jei Licencijos pareiškėjas metų, einančių prieš licencijuojamą sezoną, gruodžio 31 dieną turi uždelstų mokėjimų teisėjams ir Lietuvos futbolo federacijai.

Licencijavimo sistemos kontekste, jei Licencijos pareiškėjas metų, einančių prieš licencijuojamą sezoną, gruodžio 31 dieną turi uždelstų mokėjimų teisėjams ir Lietuvos futbolo federacijai, licencija gali būti suteikta, jei Licencijos gavėjas iki finansinės dokumentacijos pateikimo termino dienos gali įrodyti, kad:

- i) jis visiškai atsiskaitė, t.y., sumokėjo uždelstus mokėjimus, nebent jei su kreditoriumi būtų susitarta kitaip;
- ii) jis sudarė rašytinę sutartį su kreditoriumi dėl šių uždelstų mokėjimų termino pratęsimo (atkreipkite dėmesį – jei kreditorius nepareikalavo sumokėti uždelstą sumą, tai nelaikoma mokėjimo termino pratėsimu); arba
- iii) kompetentinga institucija pradėjo procesą pagal nacionalinius įstatymus arba nacionalinė ar tarptautinė futbolo institucija ar tinkamas arbitražas pradėjo procesą dėl šių uždelstų mokėjimų. Jei, sprendimus priimančių organų nuomone, Licencijos pareiškėjas galėjo inicijuoti tokį procesą siekdamas vienintelio tikslo – kad uždelstos sumos būtų priskirtos ginčijamoms (sukuriant situaciją, aprašytą iii) punkte, ir išlošiant laiko), Licencijos davėjas gali reikalauti papildomų įrodymų, kad įsitikintų, jog ginčas yra „pagrįstas“.

### 3. Vertinimo procedūros ir Licencijos davėjo sprendimas (F.03 kriterijus)

Atlikdamas vertinimą, auditorius atlieka sutartas procedūras.

Tarptautiniame susijusių paslaugų standarte 4400 „Užduotis atlikti sutartas procedūras dėl finansinės informacijos“ pateikti nurodymai dėl auditoriaus profesinių pareigų, susijusių su užduotimi atlikti sutartas procedūras, ir auditoriaus rengiamos užduoties ataskaitos formos bei turinio.

Sutartos procedūros apima šias procedūras:

- a) vadovybės parengtos mokėtinų už perėjimą sumų lentelės perskaitymas;
- b) paklausimų dėl lentelės sudarymo pateikimas vadovybei;
- c) informacijos palyginimas su šaltiniais, kuriais remiantis ji buvo sudaryta.

Sutartų procedūrų atlikimo tikslas – įpareigojimas auditoriui atlikti audito pobūdžio procedūras, dėl kurių auditorius susitarė su įmone bei trečiosiomis šalimis, ir pateikti ataskaitą apie faktinius pastebėjimus. Kadangi auditorius tik parengia ataskaitą apie faktinius pastebėjimus, auditorius jokio užtikrinimo nepateikia. Ataskaitos naudotojai patys įvertina ataskaitoje aprašytas procedūras ir nustatytus faktus ir patys suformuluoja išvadas.

Auditoriaus ataskaita skirta tik toms šalims, kurios susitarė dėl procedūrų, nes kitos šalys, nežinodamos procedūrų priežasčių, gali neteisingai aiškinti rezultatus.

Auditorius atlieka sutartas procedūras ir gautus įrodymus panaudoja ataskaitai apie faktinius pastebėjimus rengti. Procedūros, taikomos vykdam užduotį dėl sutartų procedūrų, gali apimti:

1. bendros mokėtinų už perėjimą sumų lentelės sumos suderinimą su metinių finansinių ataskaitų 20XX m. gruodžio 31 d. balanso straipsniu „Mokėtinos sumos, susijusios su žaidėjų perėjimu“;
2. mokėtinų už perėjimą sumų lentelės aritmetinio teisingumo patikrinimą;
3. auditoriaus atrinktų (taikant nustatytus atrankos kriterijus) sutarčių dėl žaidėjų perėjimo patikrinimą ir informacijos palyginimą su duomenimis mokėtinų už perėjimą sumų lentelėje;
4. auditoriaus atrinktų (taikant nustatytus atrankos kriterijus) mokėjimų už žaidėjų perėjimą patikrinimą ir informacijos palyginimą su duomenimis mokėtinų už perėjimą sumų lentelėje;



5. klubo vadovybės patvirtinimo gavimą:
- (i) kad likutis už kiekvieną žaidėją, mokėtinas 20XX m. gruodžio 31 d., buvo visiškai sumokėtas iki 20YY m. \_\_\_\_\_ d.; [arba\*]
  - (ii) kad susitarta dėl mokėjimo už tam tikrą žaidėją ar žaidėjus atidėjimo; [arba\*]
  - (iii) kad kilo ginčas dėl tam tikro žaidėjo ar žaidėjų ir kad ginčas perduotas spresti nacionalinei ar tarptautinei futbolo institucijai ar tinkamam arbitražui;
5. banko atsiskaitymų ataskaitų nagrinėjimą siekiant pagrįsti 4(i) p. nurodytą patvirtinimą;
6. dokumentų (įskaitant sutarčių su klubais ir (ar) korespondencijos su kompetentingąja institucija) nagrinėjimą siekiant pagrįsti 4(ii) p. [ir/ar\*] 4(iii) p. nurodytą patvirtinimą

**Ataskaitoje apie faktinius pastebėjimus turėtų būti nurodyta:**

- ataskaitos adresatas (Licencijos pareiškėjas, užsakęs auditoriui atlikti sutartas procedūras);
- konkreti finansinė ar nefinansinė informacija, kuriai taikomos sutartos procedūros (šiuo atveju – mokėtinų už perėjimą sumų lentelė);
- teiginys, kad atliktos tos procedūros, kurios buvo sutartos su gavėju (t. y., Licencijos pareiškėju);
- tikslas, kuriuo atliktos sutartos procedūros;
- atliktų procedūrų sąrašas;
- auditoriaus nustatytų faktų aprašymas, pakankamai išsamiai aprašant rastas klaidas ir išimtis;
- teiginys, kad atliktos procedūros nėra auditas ar peržvalga ir todėl užtikrinimas nepareiškiamas;
- teiginys, kad, jei auditorius būtų atlikęs papildomas procedūras, auditą ar peržvalgą, galbūt būtų buvę paaiškėję kiti faktai, kurie būtų buvę nurodyti ataskaitoje;
- teiginys, kad ataskaita skirta tik šalims, susitarusioms dėl procedūrų atlikimo;
- teiginys (kur tinkama), kad ataskaita apima tik nurodytus dalykus ir neapima finansinės atskaitomybės kaip visumos;
- ataskaitos data;
- auditoriaus adresą ir parašą.

Licencijos davėjas, atlikdamas vertinimą, perskaito informaciją apie mokėtinas už žaidėjų perėjimą sumas ir auditoriaus ataskaitą apie faktinius pastebėjimus. Licencijos davėjas gali reikalauti papildomos informacijos.

Klubų sutartyse dėl žaidėjų registracijos perėjimo dažnai yra straipsnis dėl kompensacijų mokėjimo ateityje atsižvelgiant į tam tikras sąlygas (t.y., sąlyginiai įsipareigojimai). Paprastai šie straipsniai susiję su žaidėjo ir (ar) klubo, kuriame jis žaidžia, „sėkme“ ateityje – pvz., žaistų rungtynių skaičiumi, įvarčių skaičiumi, klubo patekimu į aukštesnę lygą, nepažeminimu į žemesnę lygą, teise dalyvauti Europos varžybose. Kol susijusi sąlyga faktiškai neįvykdoma, įsipareigojimo suma nemokama ir negali būti uždelsta.

Jei tarp klubų kyla ginčų dėl mokėtinų sumų, susijusių su perėjimu, ir finansinės dokumentacijos pateikimo termino dienos būklei tai yra „pagrįstas ginčas“, perduotas spresti kompetentingai nacionalinei ar tarptautinei institucijai, tuomet, vertinant pagal F.03 kriterijų, tai nėra „uždelsta mokėtina suma“.

Licencija neturi būti išduodama šiais atvejais:

- A) jei Licencijos davėjui nepateikta informacija apie mokėtinas už žaidėjų perėjimą sumas;





- B) jei Licencijos pareiškėjas pateikia informaciją, netenkinančią minimalių atskleidimo reikalavimų;
- C) jei Licencijos pareiškėjas metų, einančių prieš licencijuojamą sezoną, gruodžio 31 dieną turi uždelstų mokėjimų futbolo klubams, susijusių su perėjimais.

Licencijavimo sistemos kontekste, jei Licencijos pareiškėjas metų, einančių prieš licencijuojamą sezoną, gruodžio 31 dieną turi uždelstų mokėjimų futbolo klubams, susijusių su perėjimais (žr. C) punktą aukščiau), licencija gali būti suteikta, jei Licencijos gavėjas iki finansinės dokumentacijos pateikimo termino dienos gali įrodyti, kad:

- i) jis visiškai atsiskaitė, t.y., sumokėjo uždelstus mokėjimus, nebent jei su kreditoriumi būtų susitarta kitaip;
- ii) jis sudarė rašytinę sutartį su kreditoriumi dėl šių uždelstų mokėjimų termino pratęsimo (atkreipkite dėmesį – jei kreditorius nepareikalavo sumokėti uždelstą sumą, tai nelaikoma mokėjimo termino pratęsimu); arba
- iii) kompetentinga institucija pradėjo procesą pagal nacionalinius įstatymus arba nacionalinė ar tarptautinė futbolo institucija ar tinkamas arbitražas pradėjo procesą dėl šių uždelstų mokėjimų. Jei, sprendimus priimančių organų nuomone, Licencijos pareiškėjas galėjo inicijuoti tokį procesą siekdamas vienintelio tikslo – kad uždelstos sumos būtų priskirtos ginčijamoms (sukuriant situaciją, aprašytą iii) punkte, ir išlošiant laiko), Licencijos davėjas gali reikalauti papildomų įrodymų, kad įsitikintų, jog ginčas yra „pagrįstas“.

#### **4. Vertinimo procedūros ir Licencijos davėjo sprendimas (F.04 kriterijus)**

Atlikdamas vertinimą, auditorius atlieka sutartas procedūras.

Tarptautiniame susijusių paslaugų standarte 4400 „Užduotis atlikti sutartas procedūras dėl finansinės informacijos“ pateikti nurodymai dėl auditoriaus profesinių pareigų, susijusių su užduotimi atlikti sutartas procedūras, ir auditoriaus rengiamos užduoties ataskaitos formos bei turinio.

Sutartos procedūros apima šias procedūras:

- a) vadovybės parengtos informacijos perskaitymas;
- b) paklausimų dėl informacijos pateikimas vadovybei;
- c) patvirtinimo raštų gavimas iš darbuotojų, raštų patikrinimas;
- c) informacijos palyginimas su šaltiniais, kuriais remiantis ji buvo sudaryta.

Sutartų procedūrų atlikimo tikslas – įpareigojimas auditoriui atlikti audito pobūdžio procedūras, dėl kurių auditorius susitarė su įmone bei trečiosiomis šalimis, ir pateikti ataskaitą apie faktinius pastebėjimus. Kadangi auditorius tik parengia ataskaitą apie faktinius pastebėjimus, auditorius jokio užtikrinimo nepateikia. Ataskaitos naudotojai patys įvertina ataskaitoje aprašytas procedūras ir nustatytus faktus ir patys suformuluoja išvadas.

Auditoriaus ataskaita skirta tik toms šalims, kurios susitarė dėl procedūrų, nes kitos šalys, nežinodamos procedūrų priežasčių, gali neteisingai aiškinti rezultatus.

Auditorius atlieka sutartas procedūras ir gautus įrodymus panaudoja ataskaitai apie faktinius pastebėjimus rengti. Procedūros, taikomos vykdant užduotį dėl sutartų procedūrų, gali apimti:

1. vadovybės parengto darbuotojų sąrašo gavimą;
2. darbuotojų patvirtinimo raštų gavimą ir sutikrinimą su vadovybės pateikta informacija;
3. klubo vadovybės patvirtinimo gavimą:
  - (i) kad likutis už kiekvieną darbuotoją, mokėtinas 20XX m. gruodžio 31 d., buvo visiškai sumokėtas iki 20YY m. \_\_\_\_\_ d. [arba\*]
  - (ii) kad susitarta dėl mokėjimo už tam tikrą darbuotoją ar darbuotojus atidėjimo; [arba\*]
  - (iii) kad kilo ginčas dėl tam tikro darbuotojo ar darbuotojų ir kad ginčas perduotas spręsti nacionalinei ar tarptautinei futbolo institucijai, tinkamam arbitražui ar šalies teismui, nagrinėjančiam civilines bylas;



4. banko atsiskaitymų ataskaitų nagrinėjimą siekiant pagrįsti 3(i) p. nurodytą patvirtinimą;
5. dokumentų (įskaitant sutarčių su darbuotojais ir (ar) korespondencijos su kompetentingąja institucija) nagrinėjimą siekiant pagrįsti 3(ii) p. [ir/ar\*] 3(iii) p. nurodytą patvirtinimą

*Mokesčių atžvilgiu:*

- 1) su darbo užmokesčiu susijusių mokesčių, mokėtinų 20XX m. gruodžio 31 d., suderinimą su klubo dokumentais;
- 2) klubo vadovybės patvirtinimo gavimą:
  - i) kad likutis, mokėtinas 20XX m. gruodžio 31 d., buvo visiškai sumokėtas iki 20YY m. \_\_\_\_\_ d. [arba\*]
  - ii) kad susitarta dėl mokėjimo atidėjimo [arba\*]
  - ii) kad kilo ginčas, kuris perduotas spręsti kompetentingai institucijai pagal nacionalinius įstatymus;
- 4) banko atsiskaitymų ataskaitų nagrinėjimą siekiant pagrįsti 2(i) p. nurodytą patvirtinimą;
- 5) dokumentų (įskaitant sutarčių su darbuotojais ir (ar) korespondencijos su kompetentingąja institucija) nagrinėjimą siekiant pagrįsti 2(ii) p. [ir/ar\*] 2(iii) p. nurodytą patvirtinimą.

**Ataskaitoje apie faktinius pastebėjimus turėtų būti nurodyta:**

- ataskaitos adresatas (Licencijos pareiškėjas, užsakęs auditoriui atlikti sutartas procedūras);
- konkreti finansinė ar nefinansinė informacija, kuriai taikomos sutartos procedūros (šiuo atveju – mokėtinų už perėjimą sumų lentelė);
- teiginys, kad atliktos tos procedūros, kurios buvo sutartos su gavėju (t. y., Licencijos pareiškėju);
- tikslas, kuriuo atliktos sutartos procedūros;
- atliktų procedūrų sąrašas;
- auditoriaus nustatytų faktų aprašymas, pakankamai išsamiai aprašant rastas klaidas ir išimtis;
- teiginys, kad atliktos procedūros nėra auditas ar peržvalga ir todėl užtikrinimas nepareiškiamas;
- teiginys, kad, jei auditorius būtų atlikęs papildomas procedūras, auditą ar peržvalgą, galbūt būtų buvę paaiškėję kiti faktai, kurie būtų buvę nurodyti ataskaitoje;
- teiginys, kad ataskaita skirta tik šalims, susitarusioms dėl procedūrų atlikimo;
- teiginys (kur tinkama), kad ataskaita apima tik nurodytus dalykus ir neapima finansinės atskaitomybės kaip visumos;
- ataskaitos data;
- auditoriaus adresas ir parašas.

Licencijos davėjas, atlikdamas vertinimą, perskaito informaciją apie mokėtinas sumas darbuotojams ir socialinio draudimo bei mokesčių administracijoms ir auditoriaus ataskaitą apie sutartas procedūras.

Licencija neturi būti išduodama šiais atvejais:

- A) jei Licencijos davėjui nepateikta informacija apie uždelstas mokėtinas sumas darbuotojams ir socialinio draudimo bei mokesčių administracijoms;
- B) jei Licencijos pareiškėjas pateikia informaciją, netenkinančią minimalių atskleidimo kriterijų;
- C) jei Licencijos pareiškėjas metų, einančių prieš licencijuojamą sezoną, gruodžio 31 dieną turi uždelstų mokėjimų darbuotojams ir socialinio draudimo bei mokesčių administracijoms.



Licencijavimo sistemos kontekste, jei Licencijos pareiškėjas metų, einančių prieš licencijuojamą sezoną, gruodžio 31 dieną turi uždelstų mokėjimų (žr. C) punktą aukščiau), licencija gali būti suteikta, jei Licencijos gavėjas iki finansinės dokumentacijos pateikimo termino dienos gali įrodyti, kad:

i) jis visiškai atsiskaitė, t.y., sumokėjo uždelstus mokėjimus, nebent jei su kreditoriumi būtų susitarta kitaip;

ii) jis sudarė rašytinę sutartį su kreditoriumi dėl šių uždelstų mokėjimų termino pratęsimo (atkreipkite dėmesį – jei kreditorius nepareikalavo sumokėti uždelstą sumą, tai nelaikoma mokėjimo termino pratęsimu); arba

iii) kompetentinga institucija pagal nacionalinius įstatymus arba nacionalinės ar tarptautinės futbolo institucijos ar tinkamas arbitražo teismas pradėjo procesą dėl šių uždelstų mokėjimų.

Jei, sprendimus priimančių organų nuomone, Licencijos pareiškėjas galėjo inicijuoti tokį procesą siekdamas vienintelio tikslo – kad uždelstos sumos būtų priskirtos ginčijamoms (sukuriant situaciją, aprašytą iii) punkte, ir išlošiant laiko), Licencijos davėjas gali reikalauti papildomų įrodymų, kad įsitikintų, jog ginčas yra „pagrįstas“.

#### **5. Vertinimo procedūros ir Licencijos davėjo sprendimas (F.05 kriterijus)**

Licencijos davėjas įvertina atitiktį F.05 kriterijui.

Tam tikrais atvejais licencijos davėjas gali reikalauti, kad Licencijos pareiškėjo pasirinktas nepriklausomas auditorius atliktų papildomų vertinimo procedūrų. Licencijos pareiškėjo pasirinktas auditorius turi būti tas pats, kuris atliko metinės finansinės atskaitomybės auditą.

Licencijos davėjas, atlikdamas vertinimą, perskaito ir apsversto informaciją apie visus didelės ekonominės reikšmės įvykius ir sąlygas bei Licencijos pareiškėjo pateiktą ankstesnių ir būsimų laikotarpių finansinius duomenis.

Licencija neišduodama, jei:

A) Licencijos davėjui per nustatytą laikotarpį nepateikiamas vadovybės raštas;

B) Licencijos davėjo nuomone, remiantis jo įvertintais įvykiais ar sąlygomis, turinčiais didelę ekonominę reikšmę, ir praėjusių bei būsimų laikotarpių informacija, bent jau iki licencijuojamo sezono pabaigos pareiškėjas nebus tęsianti veiklą įmonė.

#### **6. Vertinimo procedūros ir Licencijos davėjo sprendimas (F.06 kriterijus)**

Visi Licencijos pareiškėjai turi pateikti perspektyvinę finansinę informaciją, tenkinančią minimalius turinio reikalavimus, nurodytus taisyklėse ar prieduose.

Reikalavimas, kad perspektyvinę finansinę informaciją išnagrinėtų ir ataskaitą pateiktų nepriklausomas auditorius ir (ar) Licencijos davėjas, didina informacijos bei vadovybės atliekamo jos rengimo proceso patikimumą.

Perspektyvinė finansinė informacija turi būti vertinama pagal tam tikras minimalias vertinimo procedūras, atliekamas nepriklausomo auditoriaus atsižvelgiant į rodiklių vykdymą.

Minėti rodikliai (IND.01 ir IND.02) apibrėžti taisyklėse. Licencijos davėjo pareiga – nustatyti, ar rodiklis vykdomas, ar ne.

Šie rodikliai įeina į rizika pagrįstą metodą, kurį taikant, tam tikrais „įspėjančiais ženklais“ pasižymintiems Licencijos gavėjams bus taikomi platesni reikalavimai. Jei Licencijos pareiškėjas nevykdo vieno ar kelių rodiklių, tuomet:

a) Licencijos davėjas atlieka platesnį informacijos, pateiktos pagal F.06 kriterijų, vertinimą;

b) jei pareiškėjui išduodama licencija, kitais metais jis privalo pateikti patikslintą būsimą laikotarpio finansinę informaciją (F.08 kriterijus).

Darbas turi būti atliekamas pagal sutartas procedūras. Auditorius turi būti tas pats auditorius, kuris atliko prieš tai ėjusius finansinių metų finansinių ataskaitų auditą.



Tarptautinis užtikrinimo užduočių standartas (ISAE) 3400 „Perspektyvinės finansinės informacijos tikrinimas“ teikia nurodymų dėl užduočių nagrinėti perspektyvinę finansinę informaciją bei teikti ataskaitas, įskaitant vertinimo procedūras, ir dėl auditoriaus rengiamos užduoties ataskaitos formos ir turinio.

Nepriklausomas auditorius atlieka tam tikras vertinimo procedūras, kurios leistų jam ataskaitoje pareikšti (neigiamo užtikrinimo būdu), kad prielaidos, kuriomis pagrįsta perspektyvinė finansinė informacija, nėra nepagrįstos. Darbas, kurį atlieka auditorius, nėra tos finansinės informacijos auditas, peržvalga ar patikrinimas. Šio darbo apimtis nereikalauja, kad auditorius įvertintų prielaidų ar rizikos veiksnių išsamumą ar pagrįstumą.

Vertinimo procedūros privalo apimti šiuos minimalius veiksmus:

- a) patikrinti, ar perspektyvinė finansinė informacija aritmetiškai teisinga;
- b) aptarus su vadovybe ir peržiūrėjus perspektyvinę finansinę informaciją, nustatyti, ar ši informacija buvo parengta taikant nurodytas prielaidas ir rizikos veiksniai;
- c) patikrinti, ar šioje informacijoje pateikti pradžios likučiai atitinka duomenis praėjusių metų audituotuose finansinėse ataskaitose;
- d) kitos išsamios procedūros, leidžiančios pareikšti, kad ištyrus prielaidas pagrindžiančius įrodymus, auditorius nepastebėjo nieko, kas leistų teigti, jog prielaidos nėra pagrįstas pagrindas perspektyvinei finansinei informacijai (neigiamas užtikrinimas);
- e) banko ir kitų Licencijos pareiškėjui prieinamų skolintojų patvirtinimas;
- f) patikrinti, ar perspektyvinė finansinė informacija formaliai patvirtinta Licencijos pareiškėjo vykdomojo organo.

Licencijos pareiškėjas turi pateikti Licencijos davėjui vadovybės patvirtintą perspektyvinės finansinės informacijos kopiją ir auditoriaus ataskaitos kopiją.

Licencija neišduodama, jei:

A) Licencijos pareiškėjas laiku nepateikia perspektyvinės finansinės informacijos, tenkinančios minimalius turinio reikalavimus.

B) Licencijos davėjo nuomone, remiantis praėjusių ir perspektyvine finansine informacija, bent jau iki licencijuojamo sezono pabaigos pareiškėjas nebus tęsianti veiklą įmonė.

Jei Licencijos davėjo nuomone, Licencijos pareiškėjas nevykdo kurio nors rodiklio, tuomet, priėmus sprendimą dėl licencijavimo, Licencijos gavėjas turi įvykdyti ir F.08 kriterijų (Pareiga patikslinti perspektyvinę finansinę informaciją).

### **7. Vertinimo procedūros ir Licencijos davėjo sprendimas (F.07 kriterijus)**

Licencijos davėjas gali nuspręsti atlikti kai kurias vertinimo procedūras pats arba reikalauti, kad Licencijos gavėjas samdytų nepriklausomus auditorius kai kurioms vertinimo procedūroms atlikti.

Jei naudojamos auditoriaus paslaugomis, Licencijos gavėjo pasirinktas auditorius F.07 kriterijaus reikmėms turi būti tas pats, kuris atliko praėjusių metų finansinių ataskaitų auditą.

Atitiktį F.07 kriterijui kitame licencijavimo cikle vertina sprendimus priimančios organai.

Licencijos gavėjui, nedelsiant nepranešusiam Licencijos gavėjui apie vėlesnį įvykį, galintį sukelti reikšmingų abejonių dėl to, ar Licencijos gavėjas bus tęsianti veiklą įmonė bent jau iki licencijavimo sezono pabaigos, taikomos sankcijos.

### **8. Vertinimo procedūros ir Licencijos davėjo sprendimas (F.08 kriterijus)**

Licencijos davėjas gali atlikti arba reikalauti, kad pareiškėjo nepriklausomas auditorius atliktų protingas vertinimo procedūras, Licencijos davėjo nuomone, būtinas dėl jam praneštų dalykų.

Jei iš Licencijos gavėjo reikalaujama, kad nepriklausomas auditorius atliktų tam tikras vertinimo procedūras, pasirinktas auditorius turi būti tas pats, kuris atliko metinių finansinių ataskaitų auditą ir sutartas procedūras ankstesnės perspektyvinės finansinės informacijos versijos atžvilgiu (pagal F.06 kriterijų).



Patikslinta perspektyvinė finansinė informacija Licencijos davėjo ar nepriklausomo auditoriaus turi būti vertinama kitame licencijavimo cikle po ciklo, kurio atžvilgiu Licencijos gavėjas privalo vykdyti F.06 reikalavimus.

Jei tam tikras vertinimo procedūras atlieka nepriklausomas auditorius, jis pateikia ataskaitą. Nepriklausomo auditoriaus darbas nėra perspektyvinės finansinės informacijos auditas, peržvalga ar tikrinimas. Šis darbas atliekamas sutartų procedūrų tvarka. Auditoriaus darbas gali apimti ir šias procedūras:

- pasiteirauti vadovybės apie tai, kaip ši sudarė patikslintą perspektyvinę finansinę informaciją ir praėjusio 6 mėn. laikotarpio finansinę informaciją;
- gauti iš vadovybės rizikos veiksnių ir prielaidų, naudotų rengiant perspektyvinę finansinę informaciją, sąrašą;
- aptariant su vadovybe ir peržiūrint perspektyvinę finansinę informaciją, nustatyti, ar ši informacija buvo rengiama naudojant nurodytas prielaidas;
- patvirtinti, kad laikotarpio pradžios likučiai, pateikti perspektyvinėje finansinėje informacijoje, atitinka paskutinės audituotų metinių finansinių ataskaitų duomenis arba pagrindžiančių apskaitos registru duomenis (kur tinkama);
- patikrinti, ar perspektyvinė finansinė informacija formaliai patvirtinta įmonės vykdomojo organo.

Licencijos pareiškėjas turi pateikti Licencijos davėjui vadovybės patvirtintą perspektyvinę finansinės informacijos kopiją ir auditoriaus ataskaitos kopiją (jei nuspręsta naudotis auditoriaus paslaugomis).

Licencijos davėjas turi perskaityti ir įvertinti jam pateiktą patikslintą perspektyvinę finansinę informaciją. Licencijos davėjas gali reikalauti pateikti papildomas informacijos.

Atitiktį F.08 kriterijui kitam licencijavimo ciklui vertina sprendimus priimančys organai.

Licencijos gavėjui taikomos sankcijos kito licencijavimo ciklo atžvilgiu, jei:

- A) patikslinta perspektyvinė finansinė informacija nepateikta laiku;
- B) Licencijos gavėjas pateikė informaciją, netenkinančią minimalių turinio reikalavimų (kaip nurodyta taisyklėse ir/ar jų prieduose);
- C) Licencijos gavėjas nepateikė papildomos informacijos ir (ar) vadovybės pareiškimų dėl ateities planų, jei to buvo prašęs Licencijos davėjas ar tokia informacija/pareiškimai buvo neišsamūs.



## 9 PRIEDAS – REIKALAVIMAI LFF I LYGOS KLUBO FINANSINEI DOKUMENTACIJAI

Finansiniu požiūriu Licencijos suteikimas yra įmanomas, jei Licencijos pareiškėjas visiškai atitinka aukščiau minėtus I lygos A lygio finansinius kriterijus. Jei Licencijos pareiškėjas neatitinka aukščiau apibūdintų finansinių kriterijų, arba jei įvertinimo metu kiti duomenys parodo Licencijos pareiškėjo finansinio ir/ar ekonominio pajėgumo blogėjimą, Licencijos davėjas sprendžia dėl Licencijos suteikimo ar atsisakymo ją suteikti.

Kadangi finansinės ataskaitos Licencijai gauti turi būti parengtos pagal akcinių bendrovių apskaitą Lietuvos Respublikoje reglamentuojančius teisės aktus (tokius kaip LR Buhalterinės apskaitos įstatymas, LR Įmonių finansinės atskaitomybės įstatymas, LR Įmonių konsoliduotos finansinės atskaitomybės įstatymas ir kiti, o taip pat atitinkami poįstatyminiai aktai), Licencijos pareiškėjai, kurie vedė apskaitą pagal pinigų principą, turi pereiti prie apskaitos pagal kaupimo principą (reikalavimas akcinių bendrovių apskaitos vedimui). Toks perėjimas turi būti atliktas pagal galiojančius Lietuvos Respublikos teisės aktus. Nepriklausomai nuo Licencijos pareiškėjo finansinių metų pagal galiojančius LR teisės aktus, Licencijavimo finansiniai metai turi sutapti su kalendoriniais metais.

### **Finansiniu požiūriu Licencija gali būti nesuteikta šiais atvejais:**

➤ Jei Licencijos pareiškėjas nustatytu laiku nepateikė finansinių ataskaitų Licencijos davėjui, parengtų pagal Lietuvos Respublikos akcinių bendrovių apskaitą reglamentuojančius teisės aktus (tokius kaip LR Buhalterinės apskaitos įstatymas, LR Įmonių finansinės atskaitomybės įstatymas, LR Įmonių konsoliduotos finansinės atskaitomybės įstatymas ir kiti, o taip pat atitinkami poįstatyminiai aktai), arba pateikė audituotas finansines ataskaitas, parengtas ne pagal šių Taisyklių reikalavimus (F.01).

➤ Jei finansinės ataskaitos pateiktos ne už paskutinius praėjusius finansinius metus, pasibaigusius iki galutinio termino priduoti finansinių kriterijų įvykdymą pagrindžiančią licencijavimo dokumentaciją Licencijos davėjui, o už dar ankstesnį laikotarpį. (F.01).

➤ Jei Licencijos davėjui nepateikta informacija apie uždelstas mokėtinas sumas žaidėjams ir socialinio draudimo bei mokesčių administracijoms, susijusių su sutartiniais bei teisiniais išipareigojimais žaidėjams, arba pateikta informacija netenkina minimalių atskleidimo reikalavimų.

➤ Jei Licencijos pareiškėjas metų, einančių prieš licencijuojamą sezoną, gruodžio 31 dieną turi uždelstų mokėjimų žaidėjams ir socialinio draudimo bei mokesčių administracijoms, susijusių su sutartiniais bei teisiniais išipareigojimais žaidėjams. Licencijavimo sistemos kontekste, jei Licencijos pareiškėjas turi uždelstų mokėjimų, licencija gali būti suteikta, jei Licencijos gavėjas iki dokumentų pateikimo datos gali įrodyti, kad:

- ✓ jis visiškai atsiskaitė, t.y., sumokėjo uždelstus mokėjimus, nebent jei su kreditoriumi būtų susitarta kitaip;
- ✓ jis sudarė rašytinę sutartį su kreditoriumi dėl šių uždelstų mokėjimų termino pratęsimo (atkreipkite dėmesį – jei kreditorius nepareikalavo sumokėti uždelstą sumą, tai nelaikoma mokėjimo termino pratęsimu); arba
- ✓ kompetentinga institucija pagal nacionalinius įstatymus arba nacionalinės ar tarptautinės futbolo institucijos ar tinkamas arbitražo teismas pradėjo procesą dėl šių uždelstų mokėjimų.

➤ Jei Licencijos pareiškėjo ankstesnių laikotarpių finansinėse ataskaitose yra tam tikrų įspėjančių ženklų, Licencijos davėjas įvertina juos taikant tam tikrus finansinius rodiklius, kurių pažeidimas gali rodyti Licencijos davėjui, kad Licencijos pareiškėjo finansinė padėtis ir ateities perspektyvos kelia susirūpinimą dėl įmonės veiklos tęstinumo.

Licencijos davėjas gali nustatyti papildomus Licencijos nesuteikimo atvejus, pvz. kai Licencijos pareiškėjo vykdančieji organai neatskleidžia informacijos arba jei finansinėse ataskaitose yra tyčinių neteisingų/melagingų duomenų ir pan.



## 10 PRIEDAS – UEFA IŠIMČIŲ SUTEIKIMO PROCEDŪRA

1. UEFA gali suteikti išimtį UEFA klubų licencijavimo taisyklių nuostatomis remiantis šiais pagrindais:
  - a) Minimalių reikalavimų, susijusių su sprendimų priėmimo institucijomis ar procesu (UEFA klubų licencijavimo taisyklių 7 punktą) nepritaikomumas dėl nacionalinių įstatymų ar bet kokios kitos priežasties;
  - b) Minimalių reikalavimų, susijusių su pagrindiniu licencijavimo procesu, nepritaikomumas dėl nacionalinių įstatymų ar bet kokios kitos priežasties;
  - c) Minimalios įvertinimo procedūros (UEFA klubų licencijavimo taisyklių 10 punktą) nepritaikomumas dėl nacionalinių įstatymų ar bet kokios kitos priežasties;
  - d) 3m. taisyklės (UEFA klubų licencijavimo taisyklių 12(2) punktą) nepritaikomumas Licencijos pareiškėjo teisinės formos pakeitimo atveju sprendžiant kiekvienu atveju atskirai.
  - e) Konkretaus taisyklių kriterijaus nepritaikomumas dėl nacionalinių įstatymų ar bet kokios kitos priežasties;
  - f) Kriterijaus ar kriterijų grupės įsigaliojimo pradžios pratęsimas.
2. Išimtys, paremtos su punktuose a), b), c), e) ir f) išdėstytais pagrindais, suteikiamos Federacijai ir taikomos visiems asociacijos klubams, kurie pateikia paraišką dalyvauti UEFA klubų varžybose;
3. Išimtys, paremtos su punkte d) išdėstytu pagrindu suteikiamos konkrečiam klubui, kuris kreipiasi dėl licencijos;
4. Esant specialioms aplinkybėms UEFA pasilieka teisę netaikyti išimties, suteiktos Federacijai, konkrečiam klubui. (Pvz. klubas reguliariai dalyvauja UEFA varžybose);
5. Išimtis suteikiama vienam sezonui. Esant specialioms aplinkybėms šis laikotarpis gali būti pratęstas, o Federacija įpareigota vykdyti tobulinimo planą.
6. Išimties pratęsimas galimas tik pateikus naują paraišką.
7. UEFA administracija atlieka pirmos sprendimų priėmimo instancijos rolę vertinant paraiškas<sup>6</sup> suteikti išimtis;
8. Paraiška pritaikyti išimtį turi būti aiški, pateikta raštu, argumentuota.
9. Paraiškos suteikti išimtį remiantis punktuose a), b), c), e) ir f) išdėstytais pagrindais turi būti pateiktos Federacijos iki UEFA nustatytos galutinės datos.
10. Paraiškos suteikti išimtį remiantis punkte d) išdėstytu pagrindu gali būti pateikiamos bet kuriuo metu. Licencijos davėjas sprendžiantis susieto klubo reorganizacijos ar restruktūrizacijos (teisinės formos pakeitimas, klubų susiliejimas, klubo padalinimas, likvidavimas ar bankrotas) klausimus privalo nedelsiant informuoti apie tai UEFA.



11. Sprendimą dėl bet kokios išimties suteikimo UEFA priims griežtai laikydamasi UEFA klubų licencijavimo taisyklių nuostatų;
12. Suteikiant išimtį bus atsižvelgiama į futbolo sporto statusą ir situaciją Federacijos teritorijoje. Statusas ir situacija apima pavyzdžiui tokias sritis:
  - a) Teritorijos dydis, gyventojų skaičius, geografija, ekonominis pagrindas;
  - b) Nacionalinės asociacijos dydis (klubų skaičius, registruotų žaidėjų ir komandų skaičius, Federacijos administracijos dydis ir kvalifikacija);
  - c) Futbolo lygis (profesionalūs, pusiau profesionalūs, mėgėjiški klubai);
  - d) Futbolo kaip sporto statusas Federacijos teritorijoje ir jos rinkos galimybės (vidutiniai lankomumai, TV rinka, rėmėjai, pajamų galimybės);
  - e) UEFA koeficientai (asociacija ir klubai) ir FIFA reitingai;
  - f) Stadionų priklausomybės situacija (klubai, savivaldybė, bendruomenė);
  - g) Nacionalinių, regioninių ir vietos institucijų palaikymas įskaitant ir nacionalinę sporto ministeriją / departamentą;
13. Sprendimą dėl išimties taikymo informuojama Federacijai. Sprendimas pateikiamas raštu ir argumentuotai. Tuomet Federacija informuoja apie sprendimą susijusius Licencijos pareiškėjus.
14. Apeliacijos dėl UEFA administracijos ar UEFA Vykdomojo Komiteto sprendimo gali būti pateikiamos Sporto arbitražo teismui (CAS) pagal UEFA nuostatų reikalavimus.





## 11 PRIEDAS – UEFA KLUBŲ LICENCIJAVIMO TAIŠYKLIŲ NUOSTATŲ INTEGRAVIMAS Į NACIONALINES KLUBŲ LICENCIJAVIMO TAIŠYKLES

1. Nacionalinėse klubų licencijavimo taisyklėse kiekviena Federacija apibrėžia susijusias šalis (Licencijos davėjas, Licencijos pareiškėjas, sprendimų priėmimo organai), jų teises ir pareigas, kriterijus ir reikalingus procesus, atitinkančius UEFA klubų licencijavimo taisykles ir apibrėžiančius patekimą į UEFA varžybas.
2. Federacija parengia nacionalines klubų licencijavimo taisykles, išverčia į vieną iš oficialių UEFA kalbų ir persiunčia jas UEFA administracijos peržiūrai iki nustatytų galutinių datų;
3. Federacija yra atsakinga ir turi pagrįsti UEFA, kad visos UEFA klubų licencijavimo taisyklių nuostatos yra integruotos į nacionalines klubų licencijavimo taisykles. Išimtis kriterijų taikymui suteikia UEFA pagal priede Nr. 10 nustatytą procedūrą;
4. Nacionalinėse klubų licencijavimo taisyklėse Federacija gali nustatyti padidintus ar papildomus kriterijus, kurie bus taikomi patekimui į UEFA varžybas;
5. Licencijos davėjo nacionalinėse klubų licencijavimo taisyklėse nustatyti didesni ar papildomi minimalūs kriterijai bus taikomi pagal principą *mutatis mutandis* ir patekimui į UEFA varžybas.
6. Federacija turi patvirtinti UEFA, kad visos nacionalinių klubų licencijavimo taisyklių nuostatos atitinka nacionalinius įstatymus.
7. UEFA peržiūri galutinę parengtą nacionalinių klubų licencijavimo taisyklių versiją ir raštu patvirtina, kad:
  - a) UEFA klubų licencijavimo taisyklių reikalavimai, taikomi į UEFA varžybas siekiantiems patekti futbolo klubams, yra integruoti į nacionalines klubų licencijavimo taisykles;
  - b) Licencija, suteikiama kompetentingų institucijų pagal nacionalines futbolo klubų licencijavimo taisykles yra išduodama įgyvendinus minimalius kriterijus, nustatytus UEFA klubų licencijavimo taisyklėse.
8. Nacionalinės klubų licencijavimo taisyklės patvirtinamos kompetentingų nacionalinių institucijų ir persiunčiamos Licencijos pareiškėjams iki licencijavimo procedūros pradžios. Jos negali būti keičiamos licencijavimo sezono metu, nebent jeigu tam leidimą suteikė UEFA.
9. Nacionalinės asociacijos yra skatinamos taikyti klubų licencijavimo sistemą ir vietos varžyboms. Federacijos turi teisę padidinti, sumažinti ar įtraukti minimalius kriterijus, taikomus patekimui į Federacijos organizuojamas varžybas.



## 12 PRIEDAS – KLUBŲ LICENCIJAVIMO TEISĖS DELEGAVIMAS SUSIETAI LYGAI

1. UEFA Vykdomasis komitetas sprendžia dėl nacionalinių asociacijų pateiktų prašymų deleguoti ar atšaukti teisę licencijuoti futbolo klubus susietai lygai kaip nustatyta UEFA klubų licencijavimo taisyklių straipsnyje 5 (2).
2. Tokie tinkamai argumentuoti ir parengti prašymai gali būti pateikti UEFA administracijai bet kuriuo metu. Visi prašymai, kurie UEFA pateikti prieš pagrindinio licencijavimo proceso pradžią, bus svarstomi ir įsigalios ateinančiam sportiniam sezonui.
3. Prašymų deleguoti ar atšaukti licencijavimo atsaklomybes laikas privalo būti gerai įvertintas. UEFA nesvarstys jokių prašymų deleguoti ar atšaukti teisę licencijuoti prasidėjus pagrindiniam procesui. Taip siekiama užtikrinti licencijavimo proceso tęstinumą.
4. UEFA Vykdomasis komitetas gali patvirtinti prašymą deleguoti teisę licencijuoti, jeigu Federacija pateikia raštišką patvirtinimą, jog tokia lyga:
  - a) Yra susieta su Federacija ir raštu patvirtino, kad pripažįsta Federacijos įstatus, taisykles ir jos atsakingų institucijų sprendimus;
  - b) Yra atsakinga už aukščiausio lygio šalies čempionato pravedimą;
  - c) Yra susitarusi su Federacija dėl finansinių mokėjimų, kuriuos UEFA perveda nacionalinėms asociacijoms klubų licencijavimo sistemos įgyvendinimui;
  - d) Yra pateikusi raštišką savo sprendimų priėmimo institucijos įsipareigojimą įgyvendinti šias prievoles:
    - i) Įtraukti UEFA klubų licencijavimo sistemos reikalavimus, išdėstytus UEFA klubų licencijavimo taisyklėse, ir bet kokius papildomus pakeitimus į nacionalines futbolo klubų licencijavimo taisykles;
    - ii) Suteikti UEFA ir jos pasirinktoms agentūroms teisę įvertinti klubų licencijavimo sistemą ir atsakingų organų priimtus sprendimus bet kuriuo metu.
    - iii) Suteikti UEFA ir jos pasirinktoms agentūroms teisę bet kuriuo metu atlikti atitikimo kriterijams auditus klubuose, kurie patenka į UEFA klubų varžybas;
    - iv) Pripažinti visus UEFA sprendimus, susijusius su išimčių suteikimu ir / ar atitikimo auditais.
    - v) Skirti atitinkamas sankcijas susijusioms šalims pagal UEFA rekomendacijas ar sprendimus.



### 13 PRIEDAS - INDIVIDUALIOJI KLUBŲ LICENCIJAVIMO SISTEMA

1. UEFA nustato minimalius individualiosios licencijavimo procedūros kriterijus ir informuoja apie juos Federaciją iki metų, einančių prieš licencijuojamą sezoną, rugpjūčio 31 dienos.
2. Federacija privalo raštu informuoti UEFA apie tikimybę, kad paraiška dėl individualiosios licencijavimo procedūros bus pateikta, iki balandžio 15 d., nurodydama klubo (klubų) pavadinimą (pavadinimus).
3. UEFA administracija nustato reikiamus terminus ir informuoja apie juos Federaciją.
4. Federacija yra atsakinga už kriterijų perdavimą susijusiam klubui ar klubams individualios licencijavimo procedūros įvertinimui nacionaliniu lygmeniu. Be to, Federacija kartu su susijusiu klubu (klubais) imasi reikiamų pasiruošimo veiksmų procedūros įgyvendinimui.
5. Klubas (klubai) turi pateikti Federacijai reikiamus įrodančius dokumentus. Licencijos davėjas įvertina klubą (klubus) pagal nustatytus minimalius standartus ir iki nustatyto termino perduoda UEFA šiuos dokumentus, parengtus viena iš UEFA oficialiųjų kalbų:
  - a) raštišką prašymą gauti specialųjį leidimą dalyvauti tam tikrose UEFA klubų varžybose;
  - b) Licencijos davėjo rekomendacija, pagrįsta atliktu įvertinimu (įskaitant klubą (klubus) vertinusių asmenų pavardes ir vertinimo datas);
  - c) visi UEFA pareikalauti dokumentiniai įrodymai, pateikti klubo (klubų) ir Licencijos davėjo.
  - d) visi kiti dokumentai, UEFA reikalaujami individualiajai licencijavimo procedūrai.
6. UEFA remdamasi pateiktais dokumentais priima sprendimą suteikti specialųjį leidimą dalyvauti UEFA klubų varžybose, jei įvykdyti visi nustatyti kriterijai ir jei klubas (klubai) turi teisę dalyvauti varžybose pagal sportinius rezultatus. Apie sprendimą informuojama Federacija, kuri turi informuoti apie tai klubą (klubus).
7. Jei, vykdant individualiąją procedūrą, susijęs klubas pagal sportinius rezultatus pašalinamas, Federacija turi nedelsdama informuoti apie tai UEFA, o individualioji licencijavimo procedūra nedelsiant nutraukiama. Individualią licencijavimo procedūrą nutraukus, vėliau ji negali būti atnaujinta.
8. Apeliacijos dėl UEFA administracijos sprendimų gali būti pateikiamos raštu Sporto arbitražo teismui (CAS) pagal UEFA nuostatų reikalavimus.



## 14 PIEDAS - SAŲOKOS IR APIBRĖŽIMAI

**Apskaitos politika** Konkretūs principai, pagrindai, susitarimai, taisyklės ir praktika, įmonės taikomi rengiant ir pateikiant finansines ataskaitas.

**Sutartos procedūros** Vykdydamas užduotį atlikti sutartas procedūras auditorius įsipareigoja atlikti audito pobūdžio procedūras, dėl kurių auditorius, įmonė ir susiję tretieji asmenys yra susitarę, ir pateikti ataskaitą apie faktinius pastebėjimus. Ataskaitos gavėjai turi patys suformuluoti išvadas remdamiesi auditoriaus ataskaita. Ataskaita skiriama tik asmenims, susitarusiems dėl procedūrų atlikimo, nes kiti asmenys, nežinodami jų priežasčių, gali neteisingai interpretuoti rezultatus.

**Amortizacija** Sistemingas nematerialiojo turto nusidėvėjimo sumos paskirstymas per jo naudingo tarnavimo laikotarpį. Pvz., kapitalizuotų tiesioginių sąnaudų, susijusių su žaidėjo registracijos išigijimu, naudingas tarnavimo laikotarpis yra sutarties laikotarpis.

**Metinės finansinės ataskaitos** Finansinių ataskaitų rinkinys, parengtas įstatymais nustatytos uždarymo dienos būklei, apimantis balansą, pelno (nuostolių) ataskaitą, pinigų srautų ataskaitą ir aiškinamąjį raštą bei pastabas, kitus pareiškimus ir paaiškinimus, sudarančius neatsiejamą finansinių ataskaitų dalį.

**Susijusi įmonė** Įmonė, įskaitant juridinio asmens statuso neturinčius asmenis, pvz., bendrijas, kuriai investuotojas turi didelę įtaką ir kuri nėra nei antrinė įmonė, nei turtinė dalis bendrojoje įmonėje.

**Auditas** Finansinių ataskaitų audito tikslas – leisti auditoriui pareikšti išvadą, ar finansinės ataskaitos visais reikšmingais atžvilgiais parengtos pagal nustatytus finansinių ataskaitų rengimo reikalavimus. Pareiškiant auditoriaus išvadą vartojami žodžiai „tikrai ir teisingai atspindi“ arba „visais esminiais atžvilgiais teisingai pateikta“, kurie yra tolygūs. Panašus tikslas keliamas finansinės ar kitos informacijos, parengtos pagal tinkamus kriterijus, auditui. Atlikdamas audito užduotį auditorius pateikia aukšto lygio, bet ne absoliutų užtikrinimą, kad patikrintoje informacijoje nėra esminių iškreipimų. Tai pozityviai išreiškiama audito ataskaitoje kaip pagrįstas užtikrinimas.

**Sąmata** Lentelės, apimančios įmonės perspektyvinę finansinę informaciją, pagrįstą vadovybės prielaidomis apie įvykius, galinčius įvykti ateityje, ir galimus įmonės veiksmus.

**Grynieji pinigai ir jų ekvivalentai** Grynieji pinigai apima pinigus kasoje ir indėlius iki pareikalavimo. Grynųjų pinigų ekvivalentai – tai trumpalaikės labai likvidžios investicijos, kurias galima greitai paversti tam tikra pinigų suma ir kurių vertės pasikeitimo rizika nedidelė.

**Futbolo bendrovė (įmonė)** Bet kuris juridinis asmuo, įsteigtas pagal nacionalinius įstatymus ir (ar) nacionalinius norminius teisės aktus, sutartiniais santykiais susijęs su registruojuoju nariu ir vykdamas IV.6 nurodytus įsipareigojimus.

**Varžybos** Federacijos organizuojamos A lygos, I lygos futbolo klubų varžybos arba bet kokios UEFA (Union des Associations Européennes de Football) organizuojamos futbolo klubų varžybos.

**Konsoliduotos finansinės ataskaitos** Grupės finansinės ataskaitos, pateiktos tarsi vienos bendrovės ataskaitų rinkinys.

**Kontrolė** Galia valdyti įmonės finansinę ir ūkinę veiklą siekiant gauti naudos.



**Pagrindinis procesas** Minimalūs reikalavimai, kuriuos turi nustatyti Licencijos davėjas tikrindamas atitiktį LFF futbolo klubų licencijavimo taisyklėse nustatytiems kriterijams ir kurie sudaro pagrindą išduoti licenciją pareiškėjui.

**Kriterijai** Licencijos pareiškėjams nustatyti reikalavimai, suskirstyti į 5 kategorijas: teisės, sporto, infrastruktūros, personalo ir finansiniai.

**Minimalūs kriterijai** Kriterijai, kuriuos privalo įgyvendinti Licencijos pareiškėjas siekiantis Licencijos.

**Papildoma informacija** Finansinė informacija, kuri turi būti pateikta Licencijos davėjui, kaip finansinių ataskaitų papildymas, jeigu finansinėse ataskaitose nepakanka duomenų minimaliems atskleidimo ir apskaitos reikalavimams. Papildoma informacija turi būti parengta remiantis apskaitos duomenimis ir apskaitos principais, taikytais rengiant finansines ataskaitas. Finansinė informacija turi būti atskleista remiantis šaltiniais, atitinkančiais tuos, kurie buvo naudojami metinių finansinių ataskaitų parengimui. Papildomos informacijos atskleidimai turi sutapti su svarbiais finansinių ataskaitų straipsniais, kur tai yra įmanoma.

**Licencijuotų klubų sąrašo pateikimo UEFA terminas** Data, iki kurios Licencijos davėjas turi pateikti UEFA sąrašą klubų, kuriems nacionaliniai sprendimus priimančios organai išdavė licenciją. Šią datą UEFA nustato kasmet ir paskelbia licencijų davėjams.

**Paraiškų pateikimo Licencijos davėjui galutinis terminas** Data, iki kurios Licencijų pareiškėjai privalo pateikti Licencijos davėjui visą su paraiška susijusią informaciją.

**Nusidėvėjimo suma** Turto kaina ar kita suma, pakeičianti kainą, atėmus jos likutinę vertę. Likutinė vertė – tai apskaičiuota suma, kurią įmonė šiuo metu gautų iš turto perleidimo, atėmus apskaičiuotas perleidimo sąnaudas, jei turtas būtų pasiekęs amžių ir būklę, numatomus jo naudingo ekonominio tarnavimo laikotarpio pabaigoje.

**Tiesioginės žaidėjo registracijos įsigijimo sąnaudos** Mokėjimai trečiosioms šalims už žaidėjo registracijos įsigijimą neįskaitant vidinių ugdymo ar kitų sąnaudų. Šias sąnaudas sudaro:

- perėjimo mokestis, mokamas už registraciją;
- perėjimo mokesčio rinkliava (jei taikoma) ir
- Kitos tiesioginės sąnaudos, susijusios su žaidėjo registracijos gavimu (pvz., mokėjimai agentams už paslaugas klubui, atlyginimas teisininkams, mokėjimai už jaunų žaidėjų treniravimą ir ugdymą pagal FIFA ir (ar) vietos žaidėjų perėjimo taisyklės bei kitos su perėjimu susijusios sąnaudos).

**Išmokos darbuotojams** Visų formų išmokos, įmonės mokamos darbuotojams mainais už jų suteiktas paslaugas.

**Didelės ekonominės reikšmės įvykis ar sąlygos** Įvykis ar sąlygos turi didelę ekonominę reikšmę, jei jis laikomas reikšmingu ataskaitas teikiančio subjekto finansinėms ataskaitoms ir jei jis būtų įvykęs praėjusiais finansiniais metais ar tarpiniu laikotarpiu, veiklos rezultatus, finansinę padėtį ir grynąjį turtą būtų reikėję atskleisti kitaip (nepalankiai).

**Finansiniai metai** Finansinis atskaitinis laikotarpis, pasibaigęs įstatymais nustatyta uždarymo dieną neatsižvelgiant į tai, ar jis sutampa su metais, ar ne, ir nesantis tarpiniu laikotarpiu.

**Perspektyvinė finansinė informacija** Informacija apie ateities įvykių būsimą finansinį poveikį ir galimus įmonės veiksmus.



**Tęsianti veiklą įmonė** Ataskaitas teikiantis subjektas paprastai laikomas įmone, artimiausioje ateityje tęsiančia veiklą. Daroma prielaida, kad įmonė neketina pradėti likvidavimo ir nėra likvidavimo būtinybės, neketina nutraukti veiklos ar siekti apsaugos nuo kreditorių pagal įstatymus ar kitus teisės aktus.

**Grupė** Kontroliuojančioji bendrovė ir visos jos antrinės bendrovės. Kontroliuojančioji bendrovė – tai įmonė, turinti vieną ar daugiau antrinių įmonių. Antrinė bendrovė – tai įmonė (įskaitant juridinio asmens teisių neturinčias įmones, pvz., bendrijas), kurią kontroliuoja kita įmonė (vadinama kontroliuojančiąja bendrove).

**Praėjusių laikotarpių finansinė informacija** Informacija apie praeities įvykių finansinį poveikį įmonei. Tokia finansinė informacija apie finansinius rezultatus ir padėtį iki sprendimo dėl licencijos priėmimo dienos.

**Nepriklausomas auditorius** Auditorius, kuris yra nepriklausomas nuo įmonės kaip nustatyta IFAC „Profesionalių apskaitininkų etikos taisyklėse“.

**Nematerialusis turtas** Identifikuojamas nepiniginis turtas, neturintis fizinės esmės, pvz., žaidėjo registracija.

**Tarpinės finansinės ataskaitos** Finansinė ataskaita, apimanti pilną finansinių ataskaitų rinkinį ar finansinių ataskaitų santrauką už tarpinį laikotarpį.

**Tarpinis laikotarpis** Finansinis ataskaitinis laikotarpis, trumpesnis nei visi finansiniai metai.

**Tarptautiniai finansinių ataskaitų standartai („IFRS“)** Standartai ir paaiškinimai, patvirtinti Tarptautinės apskaitos standartų valdybos (IASB). Jie apima:

- Tarptautinius finansinių ataskaitų standartus;
- Tarptautinius apskaitos standartus; ir
- paaiškinimus, parengtus Tarptautinio finansinių ataskaitų aiškinimo komiteto (IFRIC) ar ankstesnio Nuolatinio paaiškinimų komiteto (SIC).

**Tarptautiniai audito standartai („ISA“)** Tarptautinė audito ir užtikrinimo standartų valdyba („IAASB“) rengia Tarptautinius audito standartus, skirtus taikyti auditoriams, rengiantiems ataskaitas apie praėjusių laikotarpių finansinę informaciją. Pagal IAASB, vienas iš jos tikslų – „pateikti aukštos kokybės audito standartus ir gaires finansinės atskaitomybės auditui, kuriuos priimtų ir pripažintų investuotojai, auditoriai, vyriausybės, bankus reguliuojančios institucijos, vertybinius popierius reguliuojančios institucijos ir kitos suinteresuotosios organizacijos visame pasaulyje.“

**Tarptautiniai peržvalgos užduočių standartai („ISRE“)** IAASB rengia standartus, taikomus atliekant praėjusių laikotarpių finansinės informacijos peržvalgą.

**Tarptautiniai susijusių paslaugų standartai („ISRS“)** IAASB rengia užduočių standartus, apimančius sutartų procedūrų taikymą informacijai.

**Bendroji įmonė** Sutartis, pagal kurią dvi ar daugiau šalių (partnerių) įsipareigoja vykdyti bendrą ir bendrai valdomą ūkinę veiklą. Jei įmonė, įtraukta į konsolidavimą, kartu su kita, į konsolidavimą neįtraukta įmone, užsiima ekonomine veikla, tokia kita įmonė (bendroji įmonė) gali būti apskaitoma grupės sąskaitose.



**Licencija ir jos galiojimas** Licencijos davėjo sprendimas ir nustatytos formos pažymėjimas, kuris patvirtina, jog Licencijos pareiškėjas įvykdė visus privalomus minimalius šių Licencijavimo taisyklių reikalavimus, suteikiantis teisę dalyvauti Varžybose VIENA SEZONA, t.y. Federacijos organizuojamoms A lygos, I lygos futbolo klubų varžyboms – Licencijos galiojimas prasideda einamųjų metų pavasarį ir baigiasi einamųjų metų rudenį (Federacijos sezonas: pavasaris – ruduo); UEFA organizuojamoms futbolo klubų varžyboms – Licencijos galiojimas prasideda einamųjų metų vasarą ir baigiasi UEFA sezonui, kuriam buvo išduota Licencija, pasibaigus.

**Licencijos pareiškėjas** Juridinis asmuo, visiškai atsakingas už nacionalinėse ir tarptautinėse klubų varžybose dalyvaujančią futbolo komandą ir teikiantis paraišką licencijai gauti.

**Licencijos gavėjas** Licencijos pareiškėjas, kuriam Licencijos davėjas suteikė licenciją.

**Licencijavimo administravimas** Licencijos davėjo organas ar darbuotojas, tvarkantis klubų licencijavimo reikalus.

**Licencijavimo sezonas** Sezonas, kuriam išduota licencija.

**Licencijos davėjas** Subjektas, taikantis licencijavimo sistemą ir suteikiantis licenciją.

**Licencijavimo sistema** Priemonių visuma, apimanti kriterijus, licencijavimo procedūrą, Licencijos davėjo ir Licencijos pareiškėjo santykius bei šias Taisykles, skirta licencijavimui vykdyti.

**Licencijavimo procedūra** Veiksmų seka, skirta patikrinti, ar Licencijos pareiškėjas tenkina minimalius kriterijus. Ši procedūra aprašyta taisyklėse ir/ar jų prieduose.

**Vadovybė** Asmenys, atsakingi už finansinių ataskaitų ir kitos finansinės informacijos parengimą ir teisingą pateikimą.

**Reikšmingas, reikšmingumas** Pralaidimai ar informacijos iškraipymai yra reikšmingi, jei jie galėtų – pavieniui ar bendrai paveikti naudotojų ekonominius sprendimus, priimamus remiantis finansine informacija. Reikšmingumą lemia pralaidimo ar informacijos iškraipymo dydis ir pobūdis, vertinamas atsižvelgiant į aplinkybes ar kontekstą. (Ataskaitos) straipsnio dydis ar pobūdis, arba abu, gali būti lemiamu veiksniu.

**Gali** Reiškia asmens laisvę kažką atlikti (t. y. pasirinkimą, o ne privalėjimą).

**Privalo** Reiškia pareigą (privalėjimą) kažką atlikti.

**Nacionalinė apskaitos praktika** Įmonėms taikomi apskaitos, ataskaitų rengimo ir atskleidimo reikalavimai, galiojantys tam tikroje šalyje.

**Nacionalinės klubų licencijavimo taisyklės** Darbinis dokumentas („LFF futbolo klubų licencijavimo taisyklės“), apibūdinantis šalies klubų licencijavimo sistemą. Jis apima visus minimalius UEFA klubų licencijavimo sistemos reikalavimus ir specifines nacionalines ypatybes bei tikslus.

**Kontroliuojančioji bendrovė** Bendrovė, turinti vieną ar daugiau antrinių įmonių.

**Atstatomoji vertė** Turto tikroji vertė atėmus pardavimo sąnaudas arba dabartinė vertė – žiūrint, kuri didesnė. „Tikroji vertė atėmus pardavimo sąnaudas“ – tai suma, gaunama pardavus turtą formaliai



sandoriu tarp nusimanančių ir norinčių sudaryti sandorį šalių, abiem šalims paisant tik savų interesų, atėmus pardavimo sąnaudas. „Dabartinė vertė“ – tai būsimų pinigų srautų, kuriuos tikimasi gauti iš turto, dabartinė vertė.

**Susijusi šalis** Šalis laikoma susijusia su įmone, jei:

- šalis tiesiogiai ar netiesiogiai per savo antrines bendroves:
  - ✓ kontroliuoja įmonę, yra kontroliuojama įmonės arba yra kontroliuojama kartu su įmone (įskaitant kontroliuojančiąsias bendroves ir visas antrines įmones);
  - ✓ turi turtinę dalį įmonėje ir todėl – didelę įtaką įmonei;
  - ✓ kartu su kitu subjektu kontroliuoja įmonę;
- šalis yra įmonės partnerė;
- šalis yra bendroji įmonė, kurios partnerė yra aptariamoji įmonė;
- šalis yra įmonės ar jos kontroliuojančiosios bendrovės vadovybės narys;
- šalis yra fizinio asmens, nurodyto (a) ar (d) punktuose, artimas šeimos narys;
- šalį tiesiogiai ar netiesiogiai kontroliuoja, kartu su kitais kontroliuoja arba jai daro didelę įtaką, arba turi joje didelę dalį balsavimo teisių fizinis asmuo, nurodytas (d) ar (e) punktuose; arba
- šalis yra įmonė, įsteigusi pensijų planą įmonės ar bet kurio subjekto, esančio įmonės susijusia šalimi, darbuotojams.

**Registruotasis narys** Bet kuris juridinis asmuo pagal nacionalinius įstatymus ir (ar) Federacijos įstatus, esanti Federacijos nariu, su sąlyga, jei narystė ne trumpesnė nei treji metai A lygos ir UEFA varžybų atveju ir ne trumpesnė nei vieneri metai I lygos atveju.

**Ataskaitas teikiantis subjektas** Registruotasis narys ir (ar) bendrovė ar grupė, kuri, pagal šias Taisykles, privalo teikti Licencijos davėjui įstatymais nustatytas ir/ar konsoliduotas finansines ataskaitas.

**Sezonas** Laikotarpis, kurio metu vyksta oficialios Federacijos arba UEFA futbolo klubų varžybos. UEFA organizuojamoms futbolo klubų varžyboms sezonas prasideda einamųjų metų vasarą ir baigiasi kitų metų vasarą (ruduo-pavasaris). Federacijos organizuojamoms A lygos, I lygos futbolo klubų varžyboms sezonas prasideda einamųjų metų pavasarį ir baigiasi einamųjų metų rudenį (pavasaris – ruduo). Bendru atveju tai vadinama einamųjų metų sezonu.

**Licencijuojamas sezonas** Sezonas, kuriam Licencijos pareiškėjas pateikė paraišką licencijai gauti.

**Reikšmingas pasikeitimas** Įvykis, laikomas reikšmingu Licencijos davėjui anksčiau pateiktiems dokumentams, kuris, jei būtų įvykęs iki licencijavimo dokumentų pateikimo, būtų pareikalavęs kitokio dokumentų pateikimo.

**Didelė įtaka** Galia dalyvauti įmonės, į kurią investuojama, finansiniuose ir verslo sprendimuose, tačiau nereišskianti kontrolės ar bendros kontrolės šios įmonės atžvilgiu.

**Stadionas** Vieta varžybų rungtynėms įskaitant (bet ne tik) visą šalia esantį nekilnojamąjį turtą ir įrengimus (pvz., biurų patalpas, žiūrovų aptarnavimo patalpas, spaudos centrus ir akreditavimo centrus).

**Įstatyminė uždarymo data** Nustatyta diena, kurią kasmet uždaromos ataskaitas teikiančio subjekto sąskaitos.

**Vėlesni įvykiai** Įvykiai ar sąlygos, įvykę (atsiradę) po sprendimo dėl licencijos priėmimo.





**Antrinė bendrovė** Įmonė, įskaitant juridinio asmens statuso neturintį subjektą, pvz., bendriją, kurią kontroliuoja kita įmonė (pvz., kontroliuojančioji įmonė). Kontrolė – galia valdyti įmonės finansinę ir verslo veiklą siekiant gauti naudos.

**UEFA klubų licencijavimo taisyklės** Dokumentas, apibūdinantis UEFA klubų licencijavimo taisykles ir sudarantis šių Taisyklių rengimo pagrindą.

**UEFA stadionų taisyklės** Dokumentas, nustatantis reikalavimus klubų stadionams, naudojamiems UEFA klubų varžybų rungtynėse.

**A lyga** Šiose Taisyklėse A lyga reiškia Federacijos pripažįstamą ir organizuojamą aukščiausiąją futbolo klubų lygą Lietuvos Respublikoje.

**I lyga** Šiose Taisyklėse I lyga reiškia Federacijos pripažįstamą ir organizuojamą antrąją pagal pajėgumą futbolo klubų lygą Lietuvos Respublikoje.